

PARTE QUINTA

DATI COMMERCIALI

Tutti gli strumenti
per le misure
radio - Attrezzature
per radiomeccanici.

•
Strumenti elettrici di
misura per uso indu-
striale, per applicazioni
speciali e di laboratorio.

•
Ondometri - Generatori
di segnali campione -
Apparati per misure
radio - Apparati per
misure elettriche - Strumenti di misura - Strumenti di misura da
pannello - Ponti di Wheatstone - Potenzimetri - Galvanometri ecc.

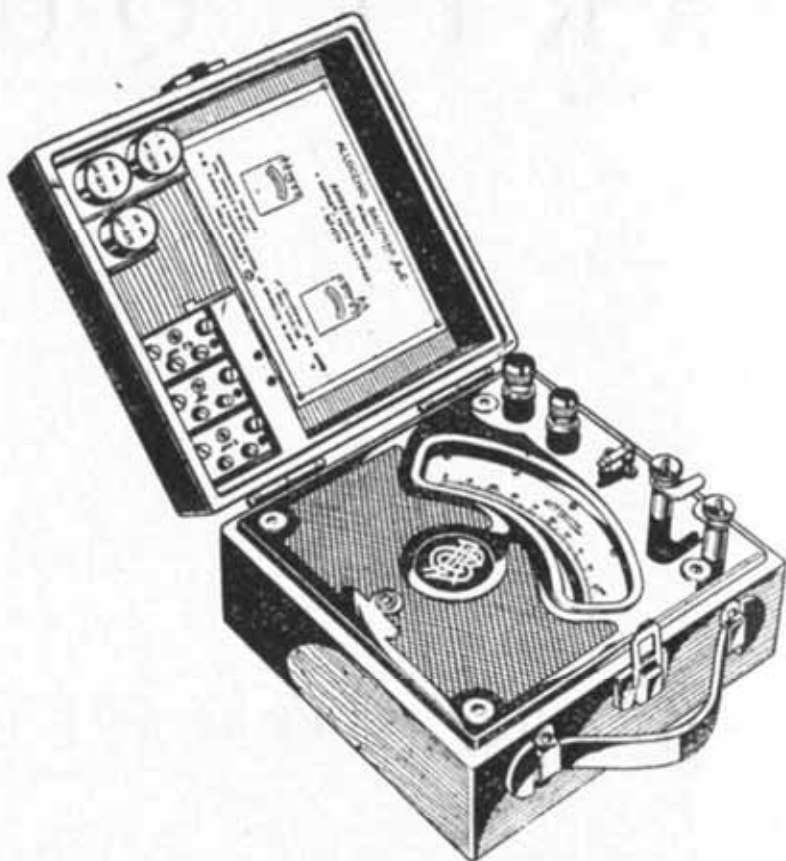

ALLOCCIO BACCHINI & C.



INGEGNERI COSTRUTTORI

Milano - Corso Sempione, N. 93

Telefono 90.088 - 92.480

Cap. XVII

I CIRCUITI ELETTRICI DEGLI APPARECCHI ITALIANI

a) Prontuario - b) Serie mista 1934 - 1939

CAPITOLO DICIASSETTESIMO

a) Prontuario dei circuiti (il numero di pagina è indicato tra parentesi)

ALLOCCCHIO BACCHINI & C. Milano — Autonola I (364) - Autonola III (365) - F 51 (366) - F 64 (367) - 53 CA (368) - 56 CM (369) - 62 CA (370) - 81 CA (371).

AREL. Milano — Autoradio (372) - Autoradio 503 (373) - Il Modello (374) - Lumeradio 1939 (375) - Stereomusicale (376) - 4 valvole (377) - Eco del mondo (5 valvole) (378).

COMPAGNIA GENERALE DI ELETTRICITÀ. Milano — Audiola (379) - Autoradio B. 52 (380) - Autoradio 61 (381) - Celestion trionda - consoltrionda - fonotrionda (382) Musetta (383) - Radietta 53 (384) - Radiobalilla (nel testo 300) - Superetta e Consoletta 11 (385) - Supermira 5 (386) - Supersei (387) - Supervega 9 (388) - 252 e 253 (nel testo 276) - 450 (389) - 451 (390) - 453 (391).

CONDOR — (V. Gallo Ing. G.).

CRESA RADIO. — Superla 8 CA (392) - Superla 53 (393) - Superla 54 CML (394) - Superla Jupiter (395).

CROSLEY RADIO — (V. Siare Radio).

DOLFIN. Milano — Autoradio Ra-Do-Re-Mi (396).

ESAGAMMA. — (V. Imcaradio).

FADA RADIO — (V. Siare Radio e limitatamente a questa produzione).

FIMI S. A. Milano. Saronno — Phonola 560-581 (397) - 600 (398) - 610 Autoradio (399) - 670 M (400) - 720 (401) - 730¹ (402) - 740¹ (403) - 760¹ (403) - 770 (404) - 780 (404) - 790 (405) - 810 (406) - 820 (401) - 830 (407) - 840 (408) - 850 (409) - 860¹ (410). - In alcuni apparecchi Phonola il numero del circuito termina con zero, allorchè il modello termina con 1 è un midget; con 2 un consolle e con 3 un radiofonografo.

GALLO Ing. G. Milano. — Autoradio Condor (411).

GELOSO J. S. A. Milano. — Super G 54 (412) - Super G 62 (413) - Amplificatore G10A (414) - Amplificatore G 17 (415) - Amplificatore G 27 (416).

IMCARADIO. Alessandria. — IF61 (417) - Esagamma IF71 (418) - Esagamma IF82 (419) - Esagamma IF103 (420).

INDUSTRIALE RADIO. Torino. — Amplificatore IR6A20 (421).

IRRADIO. Milano. — Autoradio AA-43 (422) - Il Littore 7 (423) - Il Rivelatore (424) - Italiceo (425) - Mod. A 41 (426) - Mod. C 55 (427) - Mod. C 72 (428) - Mod. D 557 (429).

LA PRECISA. Napoli. — 5 valvole (430) - 7 valvole (431) - 10 valvole (432) - Tipo 56 (433).

LA VOCE DEL PADRONE. Milano. — Aprilia (434) - Eritrea (435) - Esperia (434) - Guidonia (436) - Liburnia (437) - Sabaudia (438) - RG80B (439) - Amplificatore A3 - GA30 (440).

MAGNADYNE RADIO. Torino. — Autoradio Raci (441) - S33 (442) - S35 (443) - S36C (444) - S51 (445) - S53 (445) - SV3 (447) - SV10 (447) - SV12 (448) - SV14 (448) - SV15C (449) - SV17 (450) - SV54 (451) - SV56 (452) - SV73 (453) - SV74 (454) - SV119 (455).

MINERVA. Milano. — 375-SF (456) - 375-IF (457) - 375-IPH (458) - 375S-PH (459) - 376-SF (460) - 376-1PH (461).

NOVA RADIO. Milano. — Amplificatore 24-30 W (462).

OFFICINE DI SAVIGLIANO. — (V. Radio Savigliano).

OLIVIERI Ing. & GLISENTI. — (V. Radio Lambda).

PHILIPS RADIO. Milano. — 428 (equivale al Super Pope 87: pag. 526) - 528A (463) - 532A (464).

PHONOLA. — (V. Fimi S. A.).

POPE RADIO. — (V. Sipar).

RADIO LAMBDA (Olivieri Ing. & Glisenti). Torino. — E245 (465) - E427CM (466) - E525CM (467) - E845 (468) - E846 (469) - R945 (470).

RADIOMARELLI. Milano. — Alauda (471) - Alcor (472) - Calipso II (473) - Damayante (474) - Faltusa (475) - Taumante (476) - Vertumno (477).

RADIO SAVIGLIANO (Officine di Savigliano). Torino. — 73 (478) - 90 (479) - 91 (480) - 92 e 92F (481).

RADIO SUPERLA. Bologna (per la produzione Cresa di Modena, V. Cresa Radio). — 46CM (482) - 56 (483) - 66 (484) - 437 (485) - 529 (486) - 537 (487) - 547 (488) - 647 (489).

SAFAR. Milano. — Autoradio (491) - Piccolo Amico (492) - Super Melode (493) - 43 (494) - 53 (495) - 73 (496-497) - 412 (498) - 414 (499) - 522 (500) - 533 (501) - 542 (502-503).

SAIRA. - Chassis 518 (490).

SIARE RADIO. Piacenza, Milano. — Modelli Siare: Alfa e Beta (504) - 62 (505) - 431 (506) - 451 (507) - 454 (508) - 456 (509) - 468 (510) - 496C (511-412) - 641 (513) - Modelli Crosley: Sirenetta 222 (514) - 252 (507) - 253 (508) - 255 (509) - 263 (515) - 7532 (516) - 289 (511-412). Modelli Fada: Fadalette (517) - 51 (518) - 74B e 74C (519) - 78B e 78C (520) - 351A (521) - 361 (522) - 391 (523).

SIEMENS. — (V. Telefunken).

SIPAR. Milano. — Pope 27A (524) - Pope 77 (equivale al Philips 528: pag. 463) - Super Pope 47A (525) - Super Pope P67 (464) - Super Pope P87A (526).

TELEFUNKEN (Siemens). Milano. — 327 (527) - 545 (528) - 548 (529) - 557 (530) - 567 (531) - 570 (532) - 576-577 (533) - 579 (534) - 650-651-652 (535) - 754-757 (536) - 786 (537) - 787 (538) - 789 (539) - 791 (540).

UNDA RADIO. Dobbiaco. — Bi Unda 15 (541) - Mono Unda 337 (542) - Mono Unda 537 (543) - MU18A (544) - MU60 (545) - MU61 (546) - MU90 (547) - MU151 (548) - Radiorurale (549) - Tri Unda 537 (550) - Tri Unda 700 (551) - Quadri Unda 100 (552) - Quadri Unda 1037 (553).

WATT RADIO. Torino. — Ardito (554 e 566) - Cadetto (555) - Cinedina (556) - Ermete (556) - Freccia (557) - Imperiale (558) - Olimpia (559) - Ondina V (560) - Popolare (561) - Siderodina (562) - Sirena (563) - Teledina (564) - Vittoria (564) - Watt 4/2 (565).

CHIARIMENTO SULLA RACCOLTA DEI CIRCUITI

Nella generalità dei casi i circuiti apparsi nelle due edizioni precedenti di questo Manuale sono stati riportati anche nella presente edizione in rapporto al fatto che il Radiomeccanico ha spesso a che fare, per la riparazione, anche con circuiti non del tutto recenti.

La collezione è stata altresì aumentata e si può dire che tra circuiti del testo e circuiti aggiunti di proposito per aumentare detto corredo, la presente sia la più completa oggi esistente.

Nella scelta dei circuiti sono stati preferiti quelli che non sono sempre alla portata del Radiomeccanico. Alcune Case, infatti, distribuiscono largamente i loro disegni, e sarebbe superfluo qui comprendere tutte le loro pubblicazioni.

È probabile che la collezione dei circuiti venga aggiornata e ampliata con successive pubblicazioni che verranno rese note insieme alle più precise indicazioni al riguardo per una pronta ricerca degli schemi.

« Radio Industria » nell'apposita rubrica dedicata al Radiomeccanico, continuerà la pubblicazione dei vari circuiti in collegamento con questa raccolta.

b) Serie mista 1934 - 1939

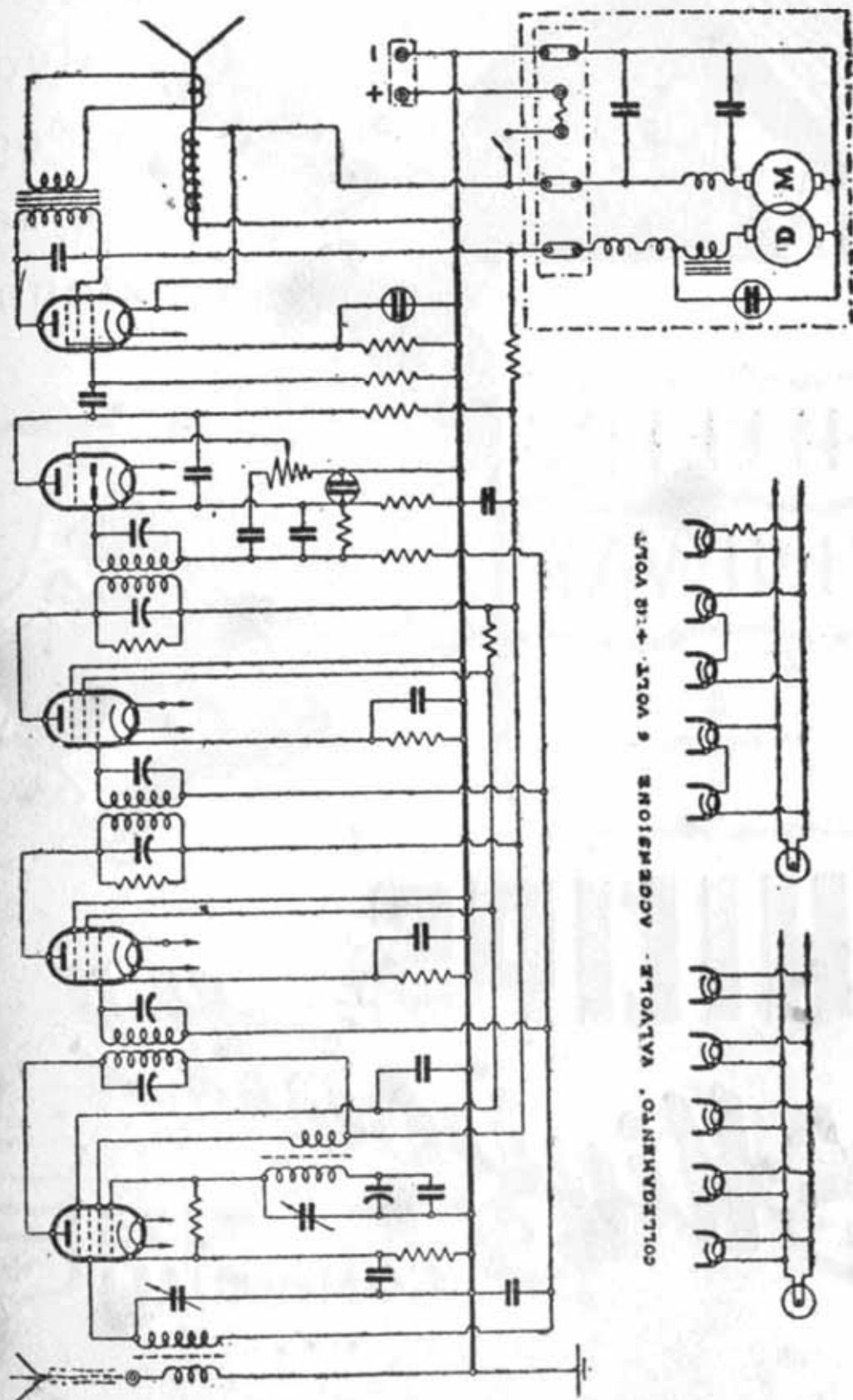

COLLEGAMENTO VALVOLE. ACCENSIONE 6 VOLT. +112 VOLT

ALLOCCCHIO, BACCHINI & C - "AUTONOLA I,"

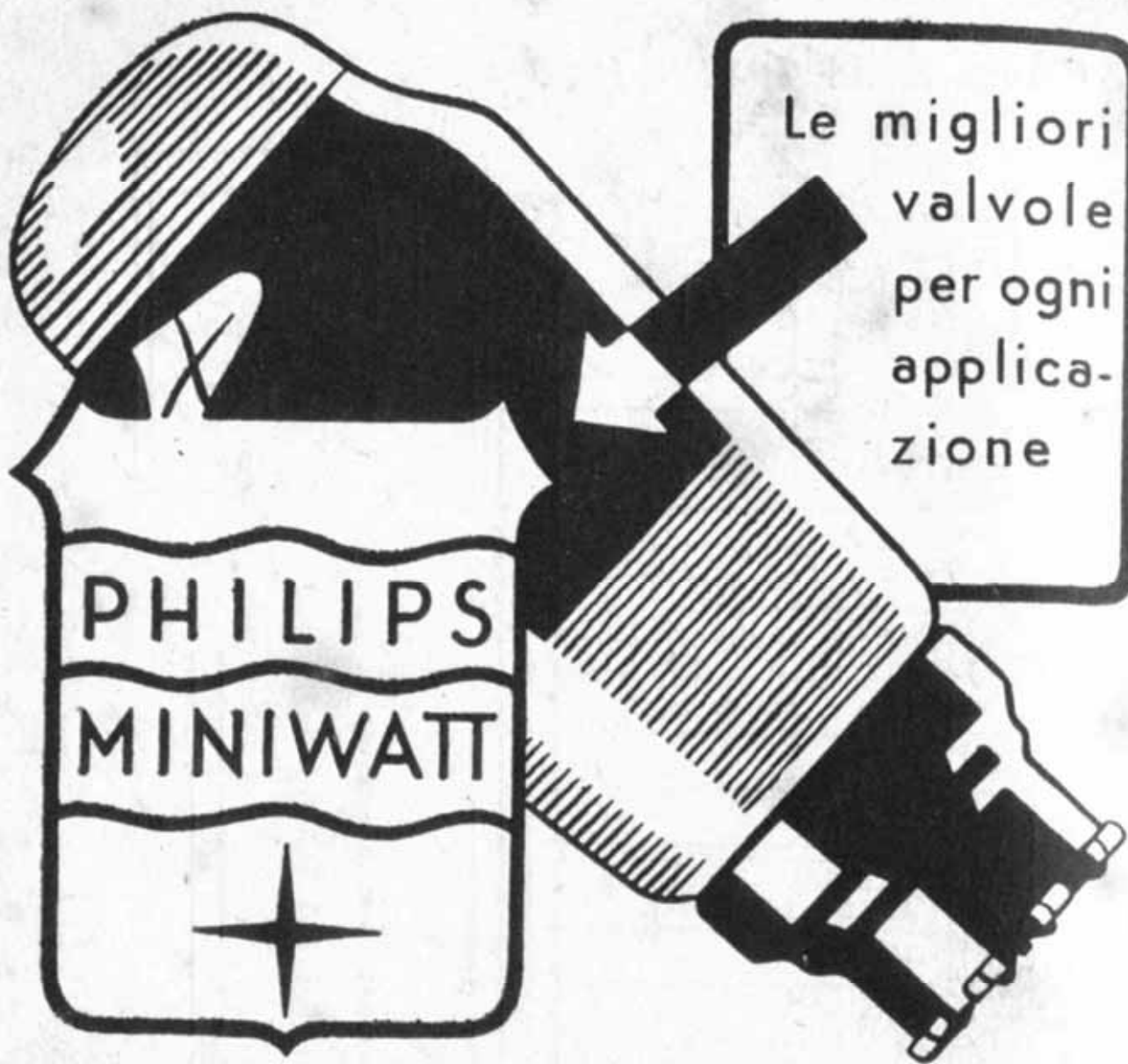

Le migliori
valvole
per ogni
applica-
zione

PHILIPS

"Miniwatt"

125
CONTROLLI !



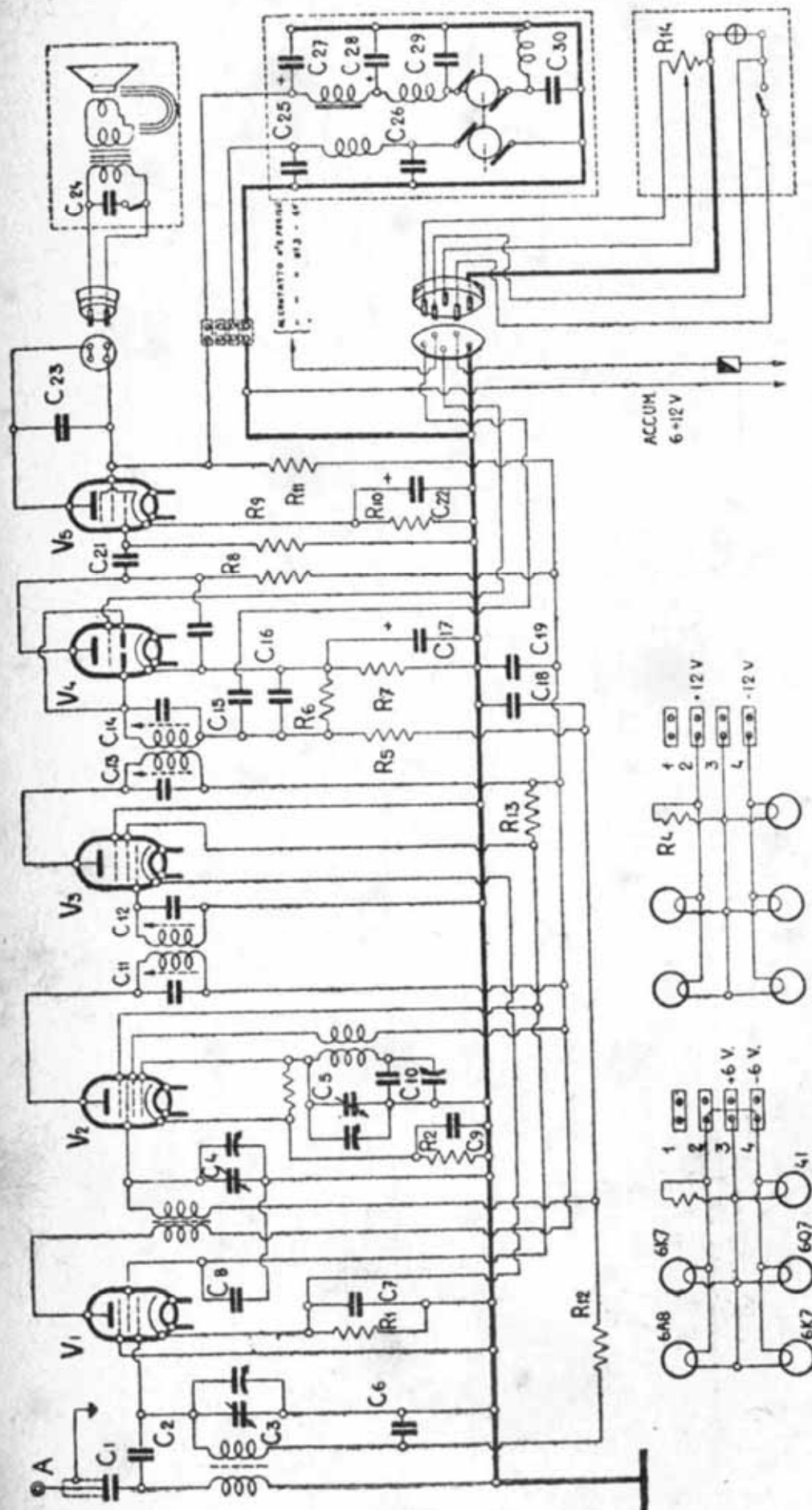

ALLOCCCHIO, BACCHINI & C. "AUTONOLA III"

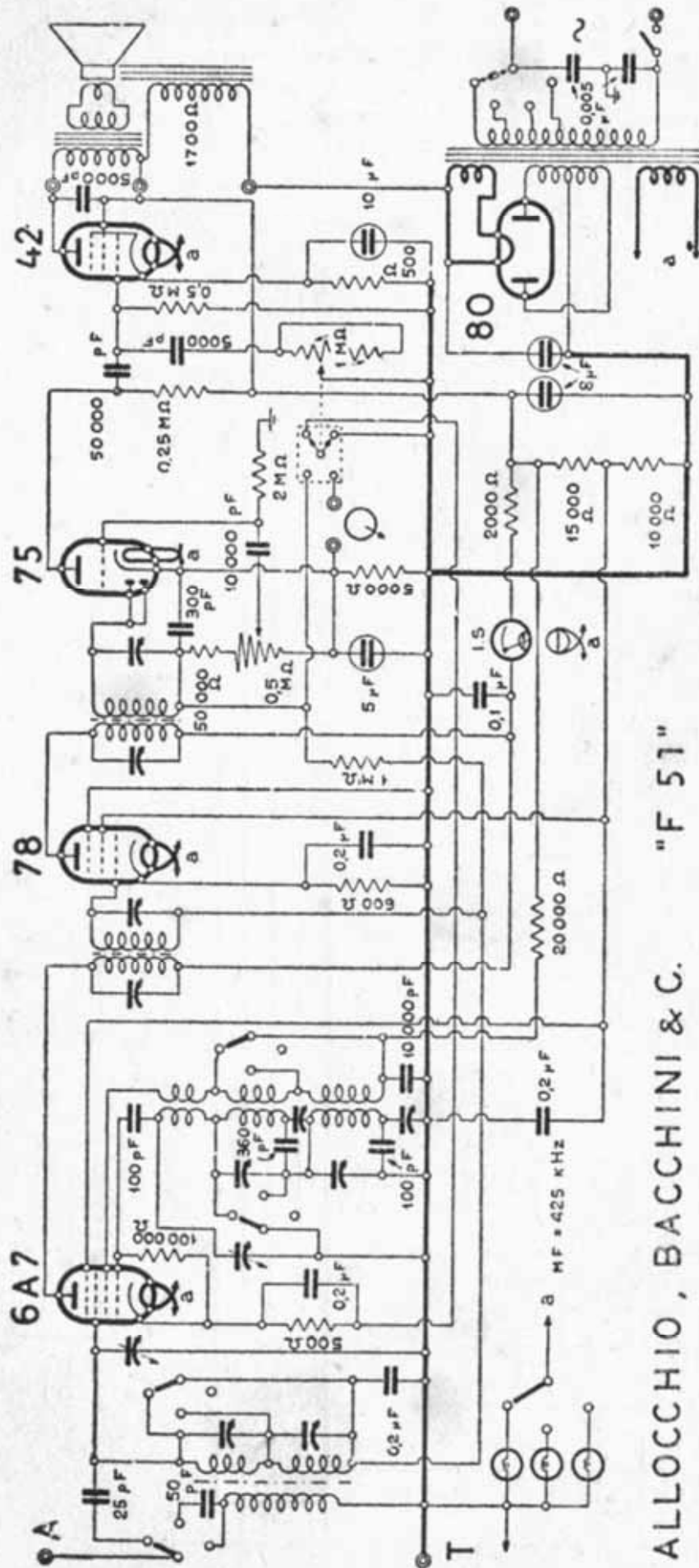

ALLOCCHIO, BACCHINI & C. "F 51"

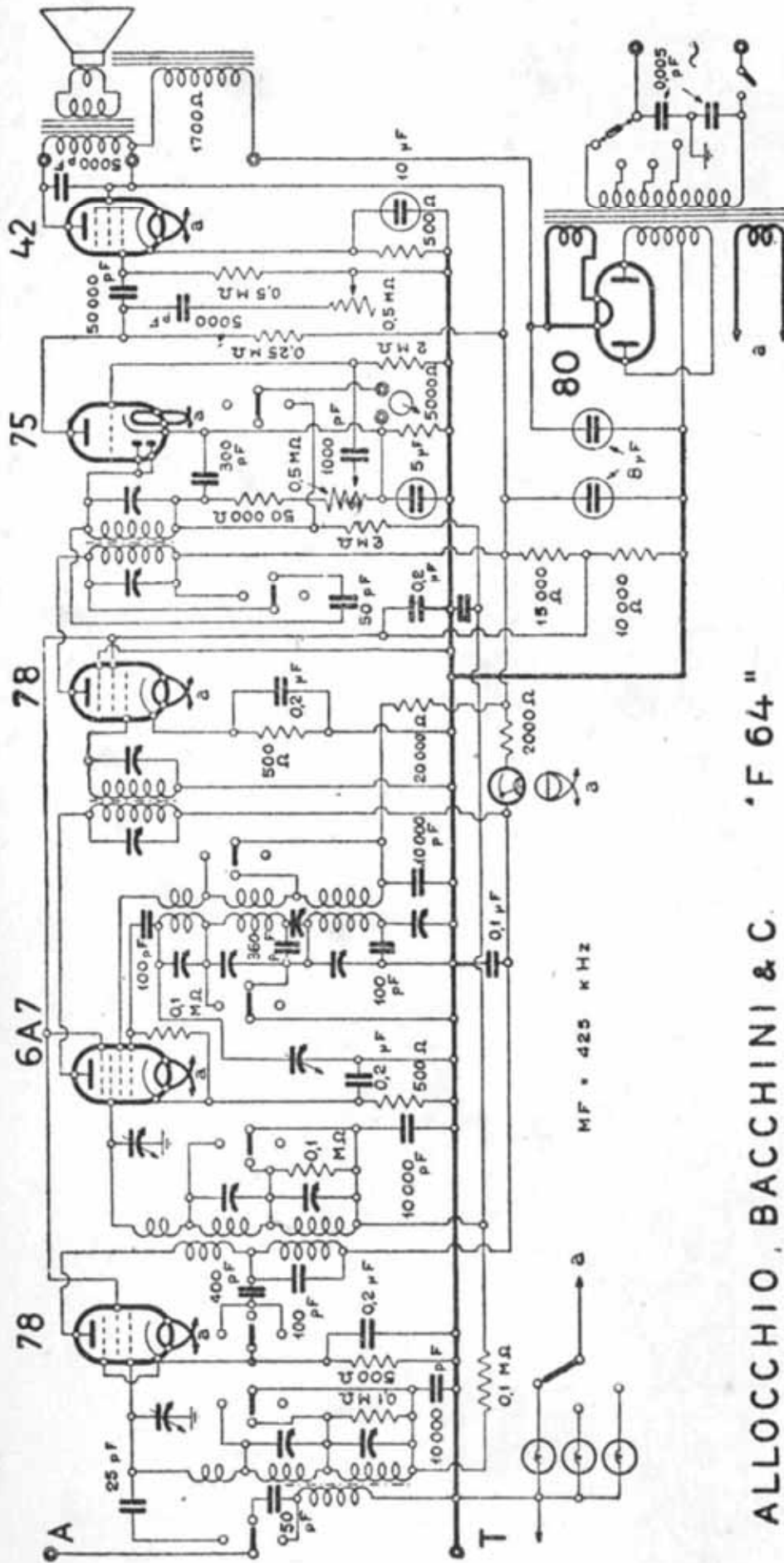

'F 64"

ALLOCCCHIO, BACCHINI & C.

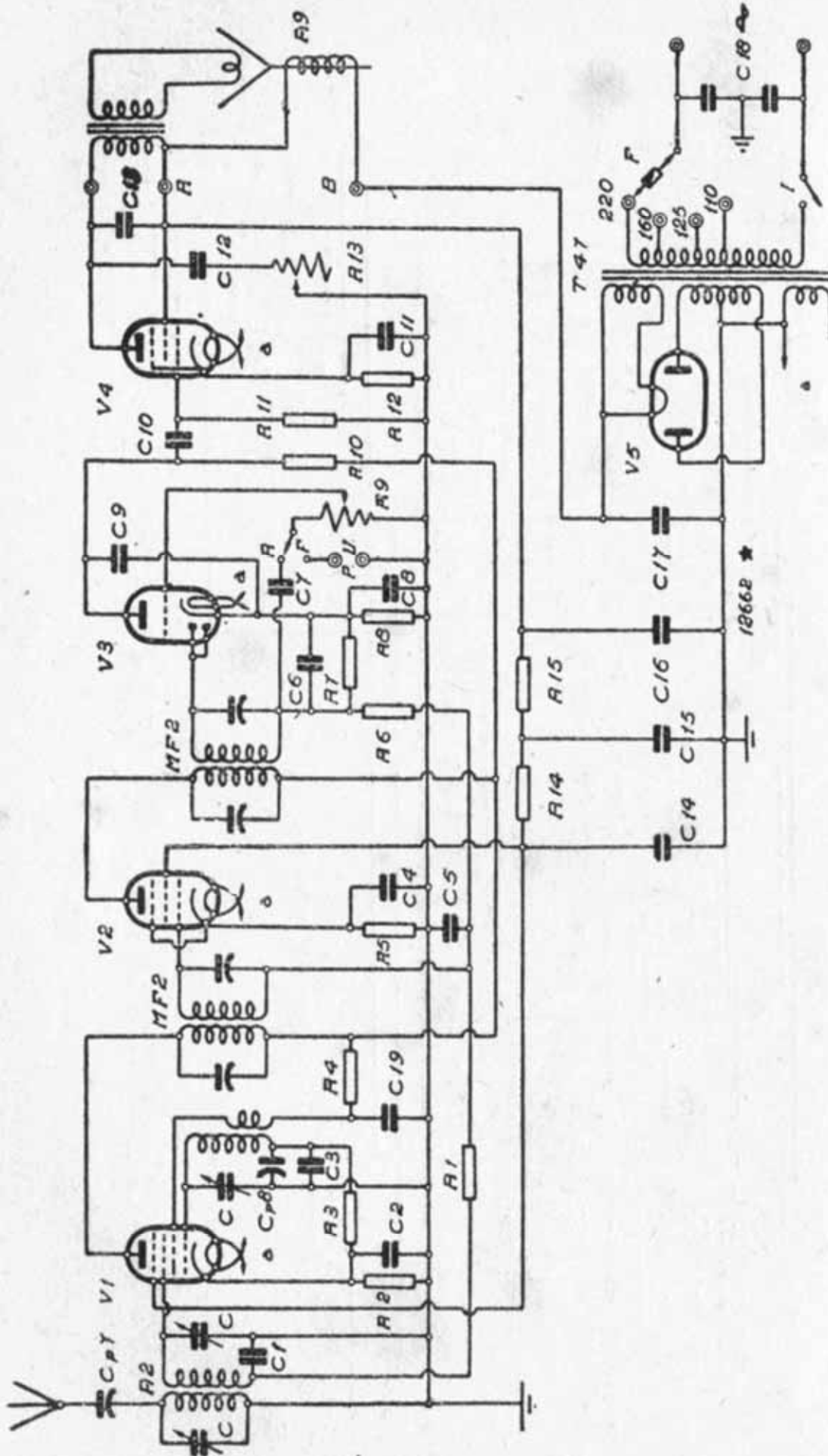

ALLOCCIO, BACCHINI & C - "53 CA"

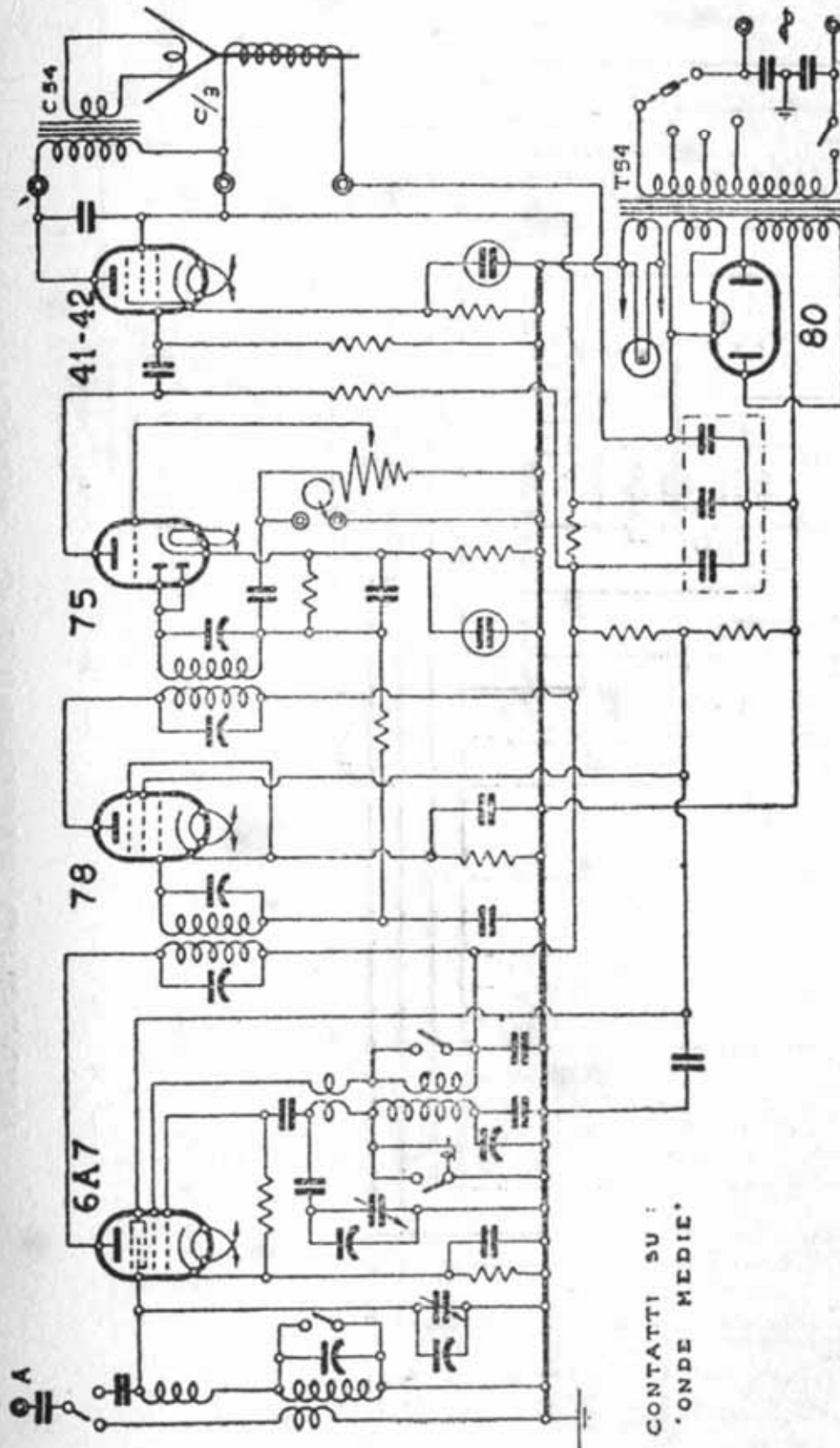

ALLOCCIO, BACCHINI & C "56 CM."

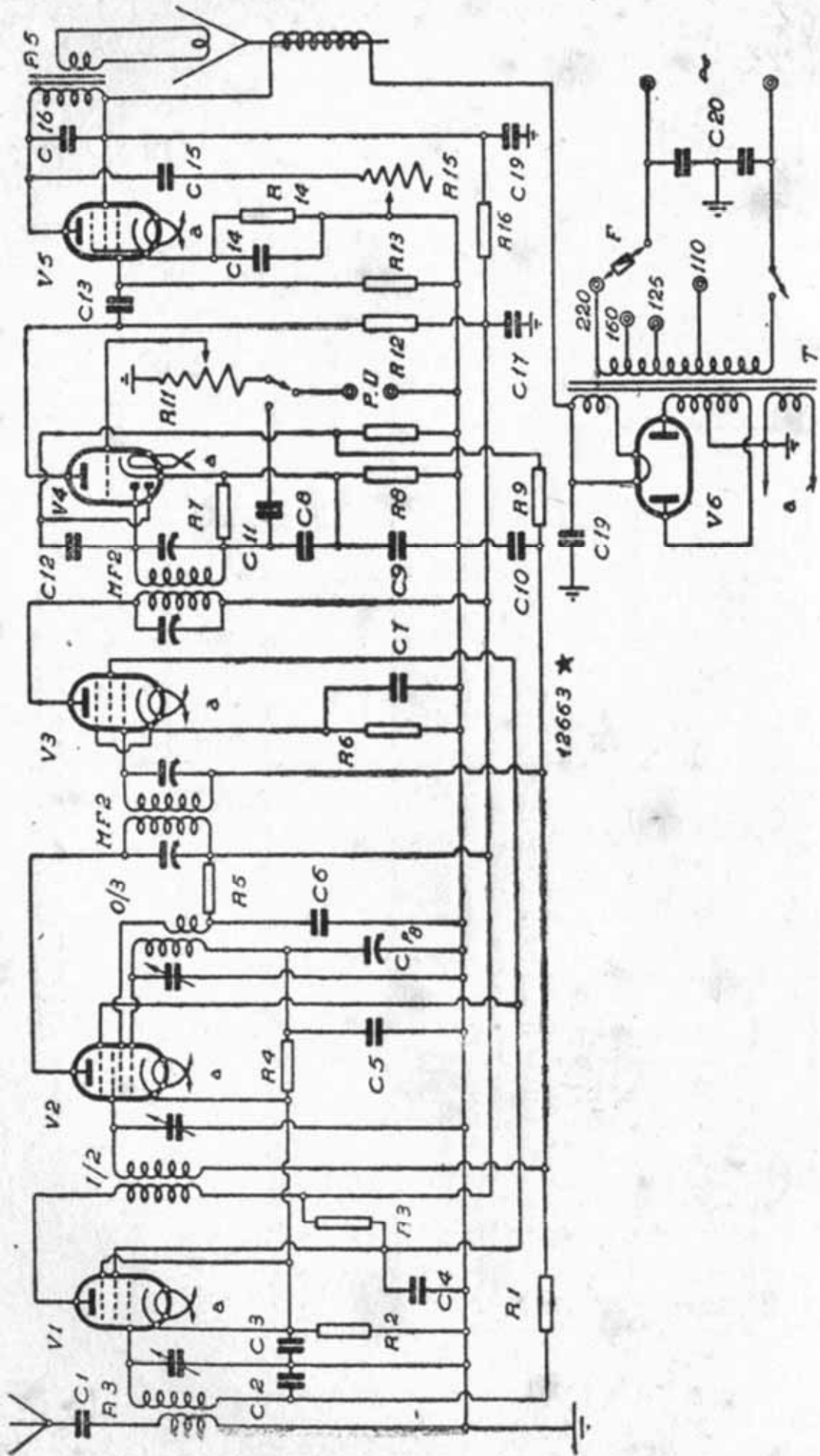

ALLOCCCHIO, BACCHINI & C. - "62 CA"

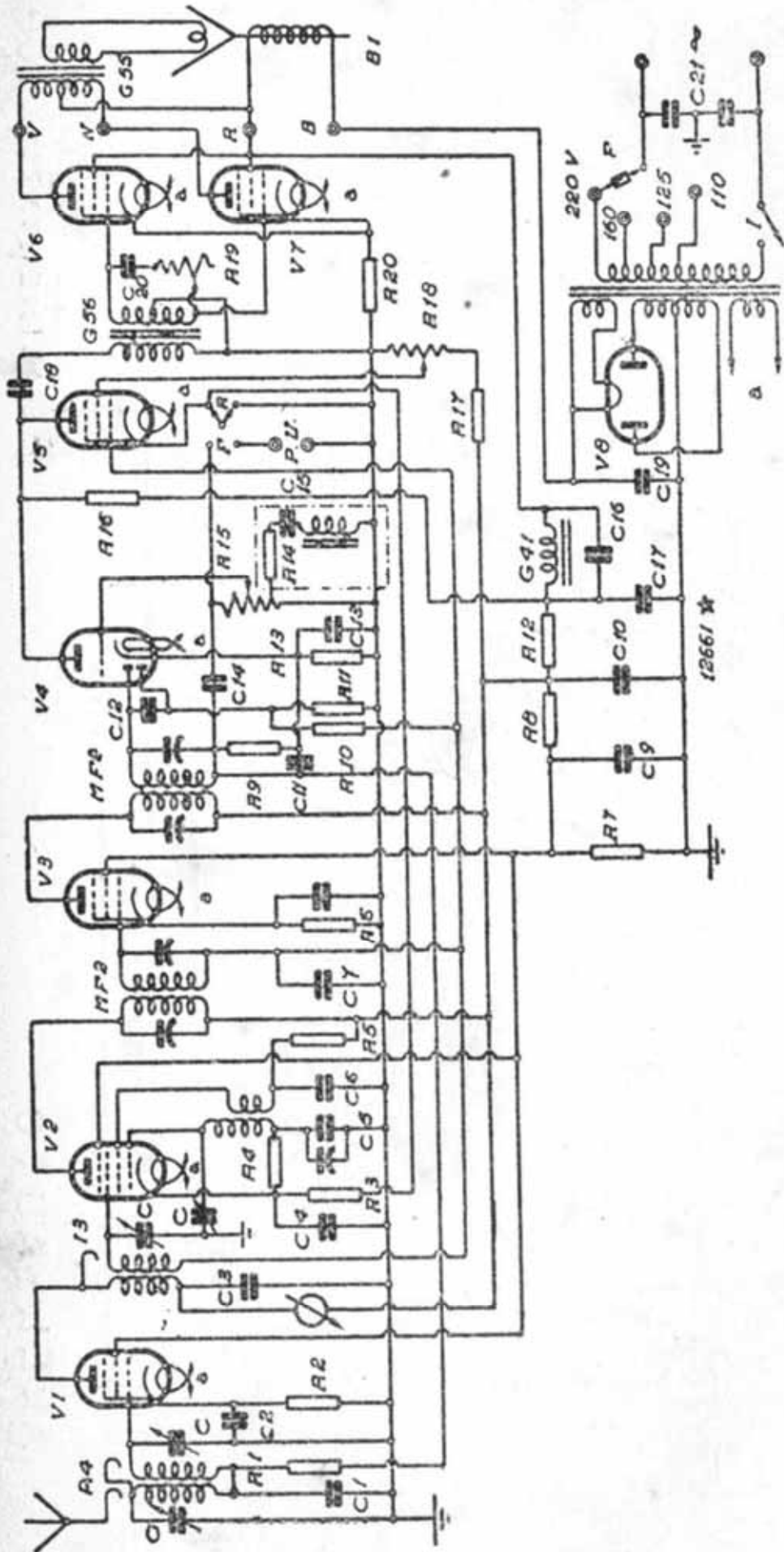

ALLOCCHIO, BACCHINI & C - "81 CA"

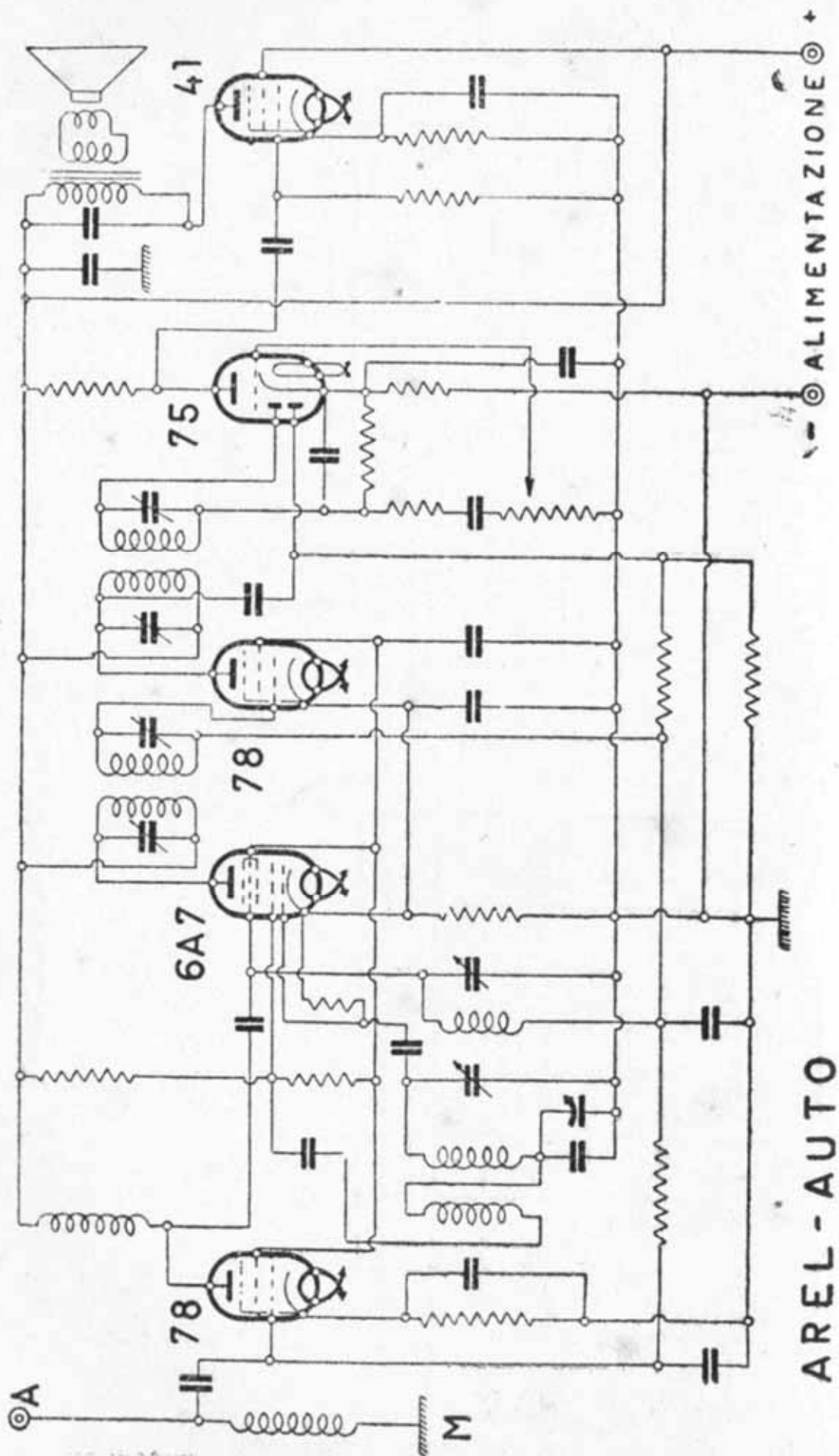

AREL - AUTO

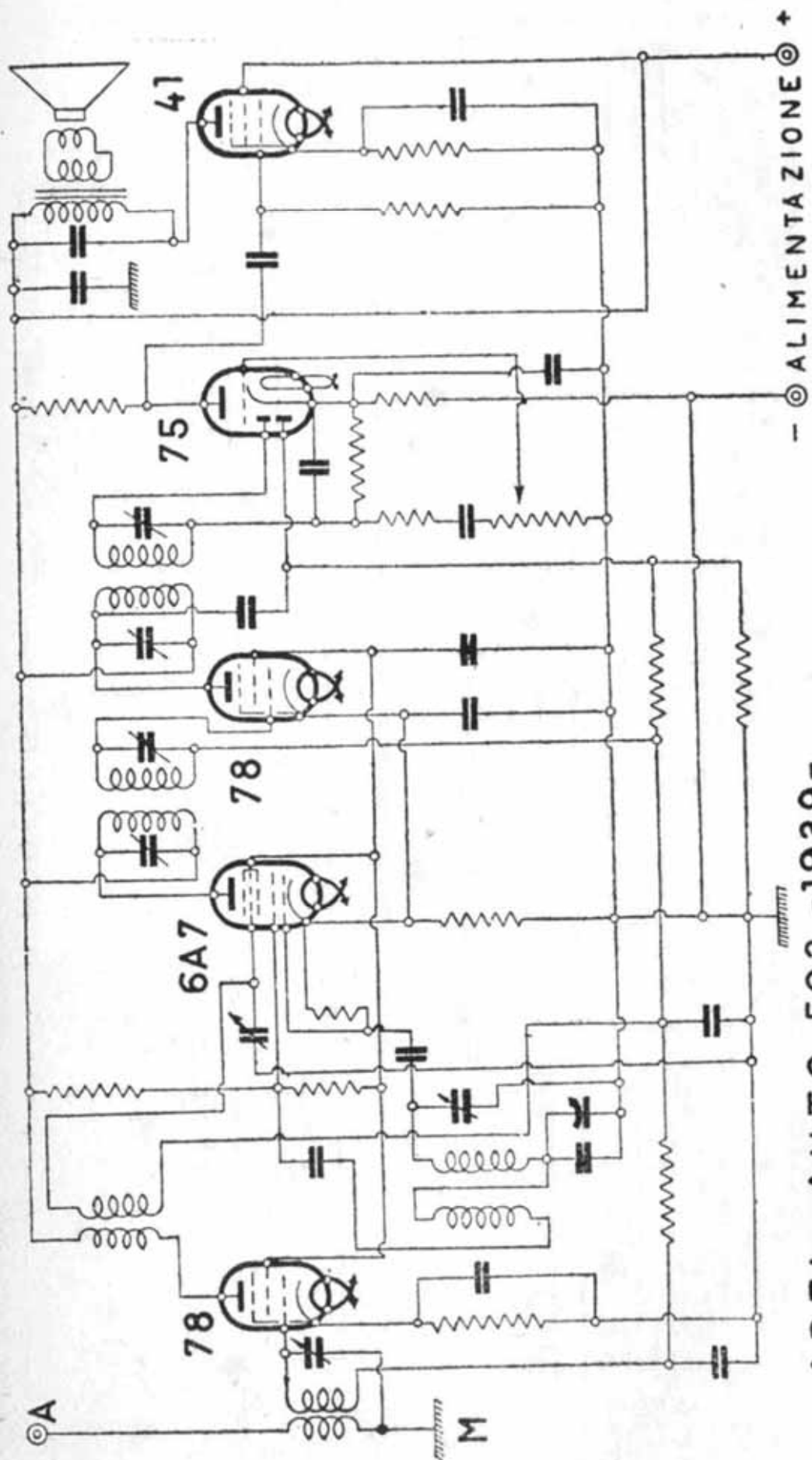

AREL - AUTO 503 - 1939 -

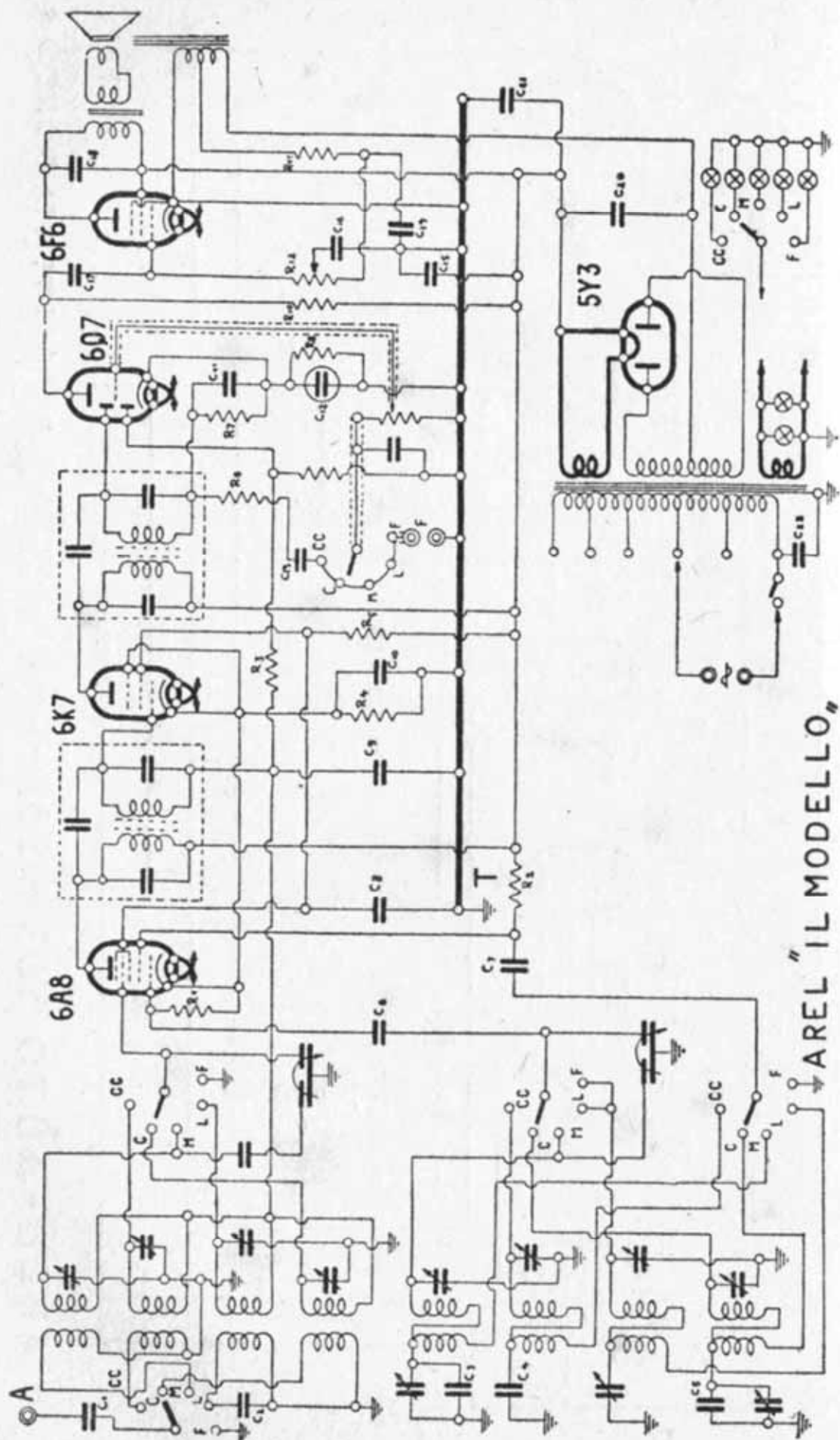

AREL "IL MODELLO"

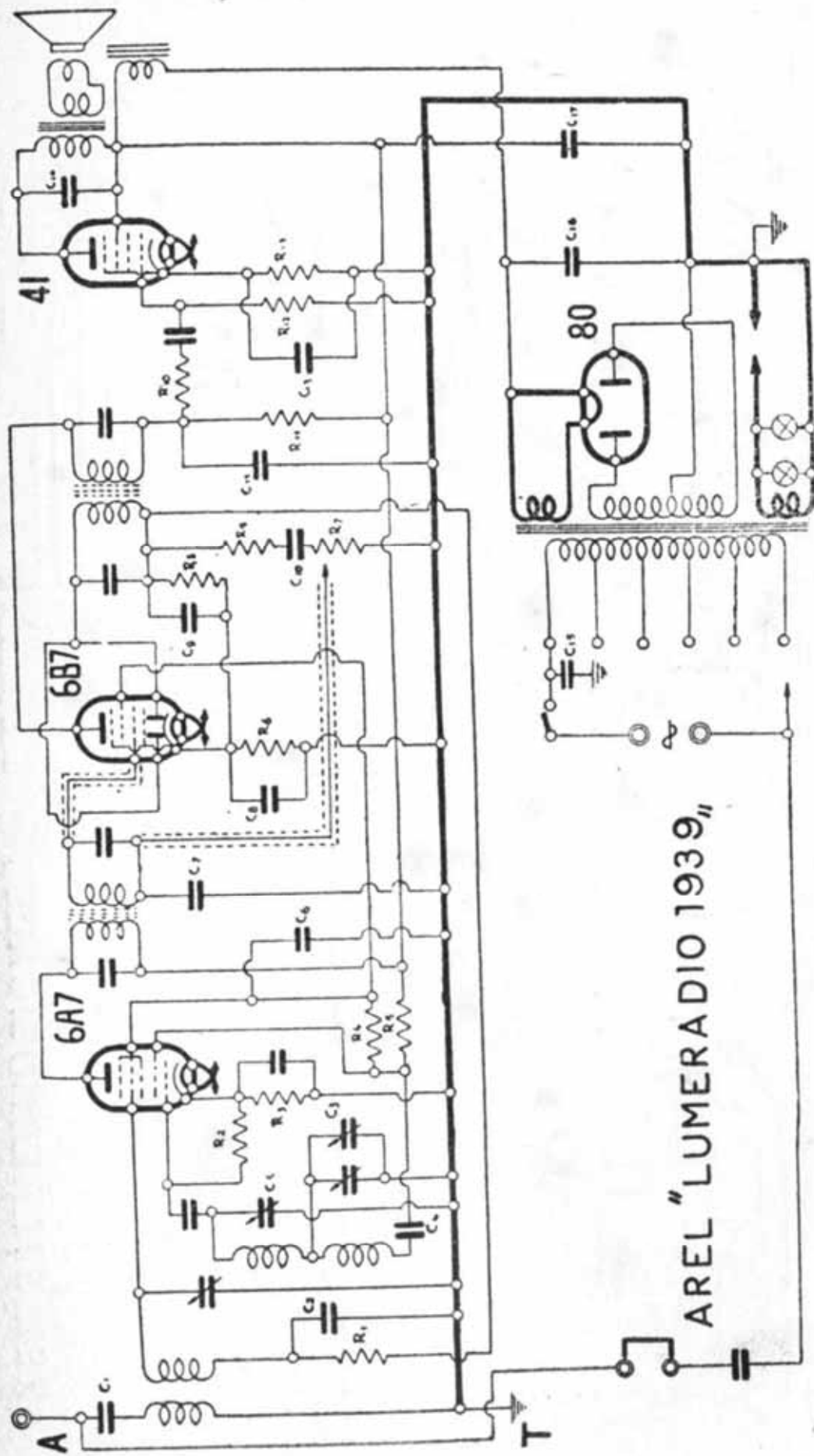

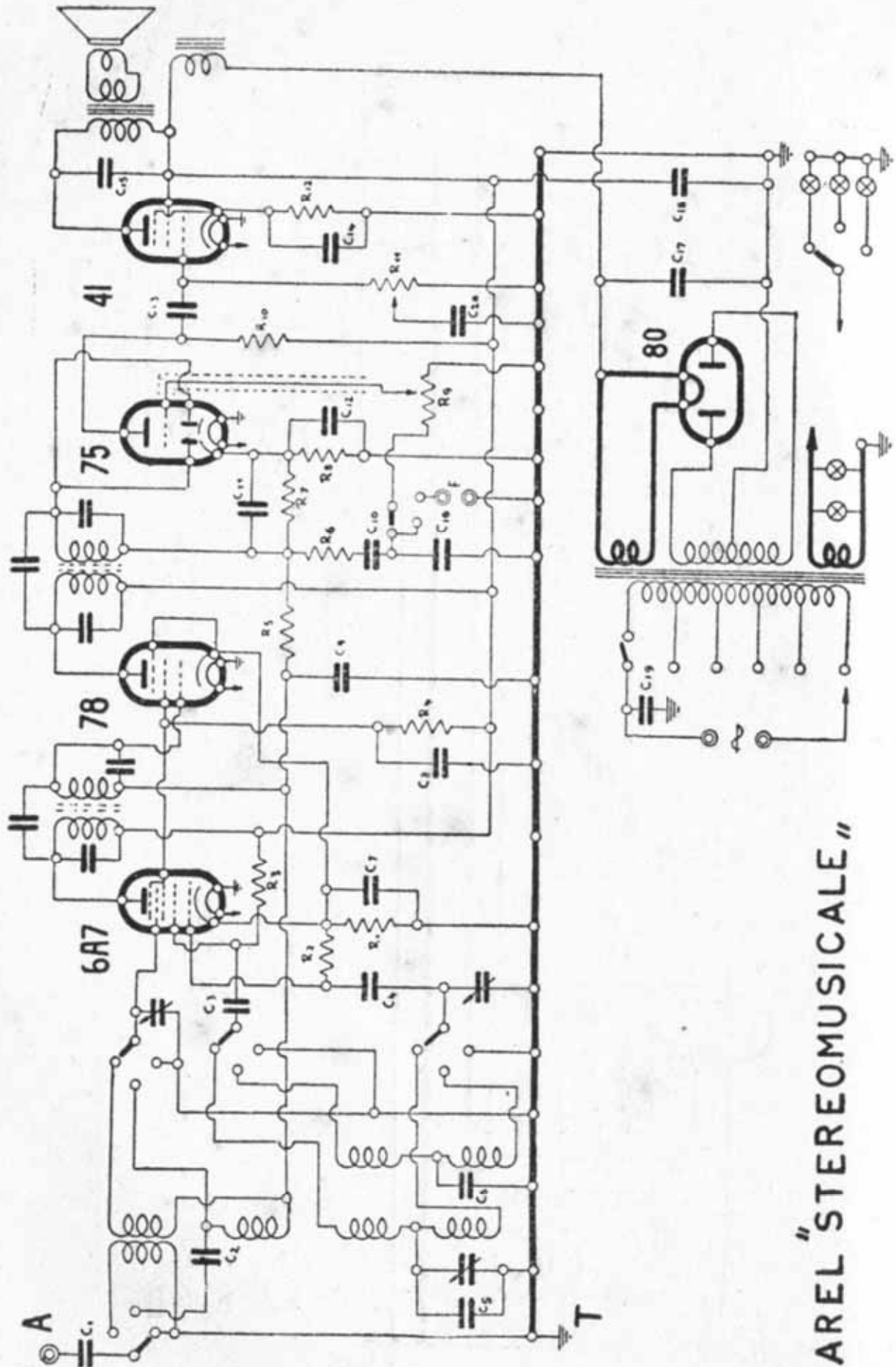

AREL "STEREOMUSICALE"

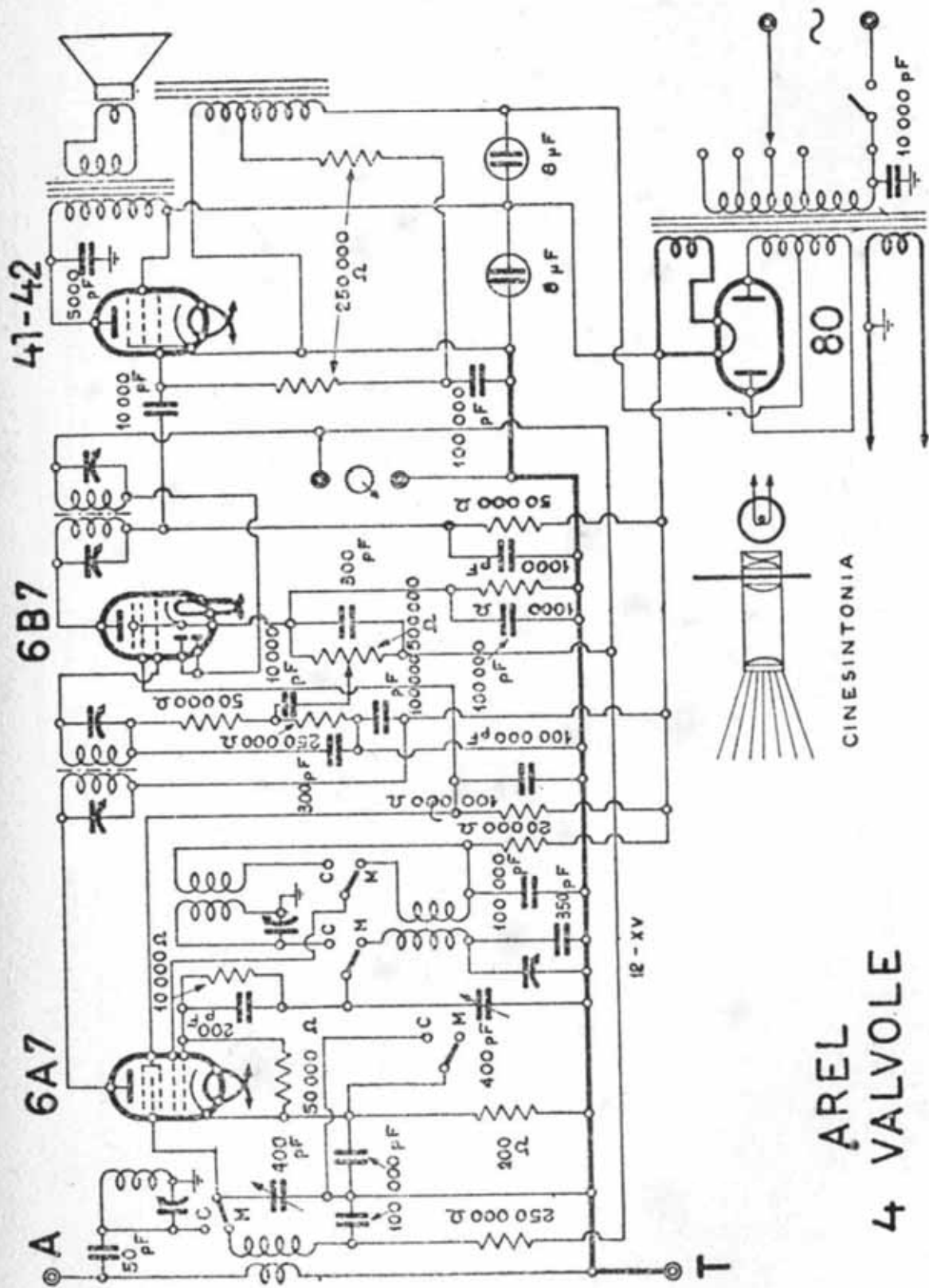

AREL
4 VALVOLE

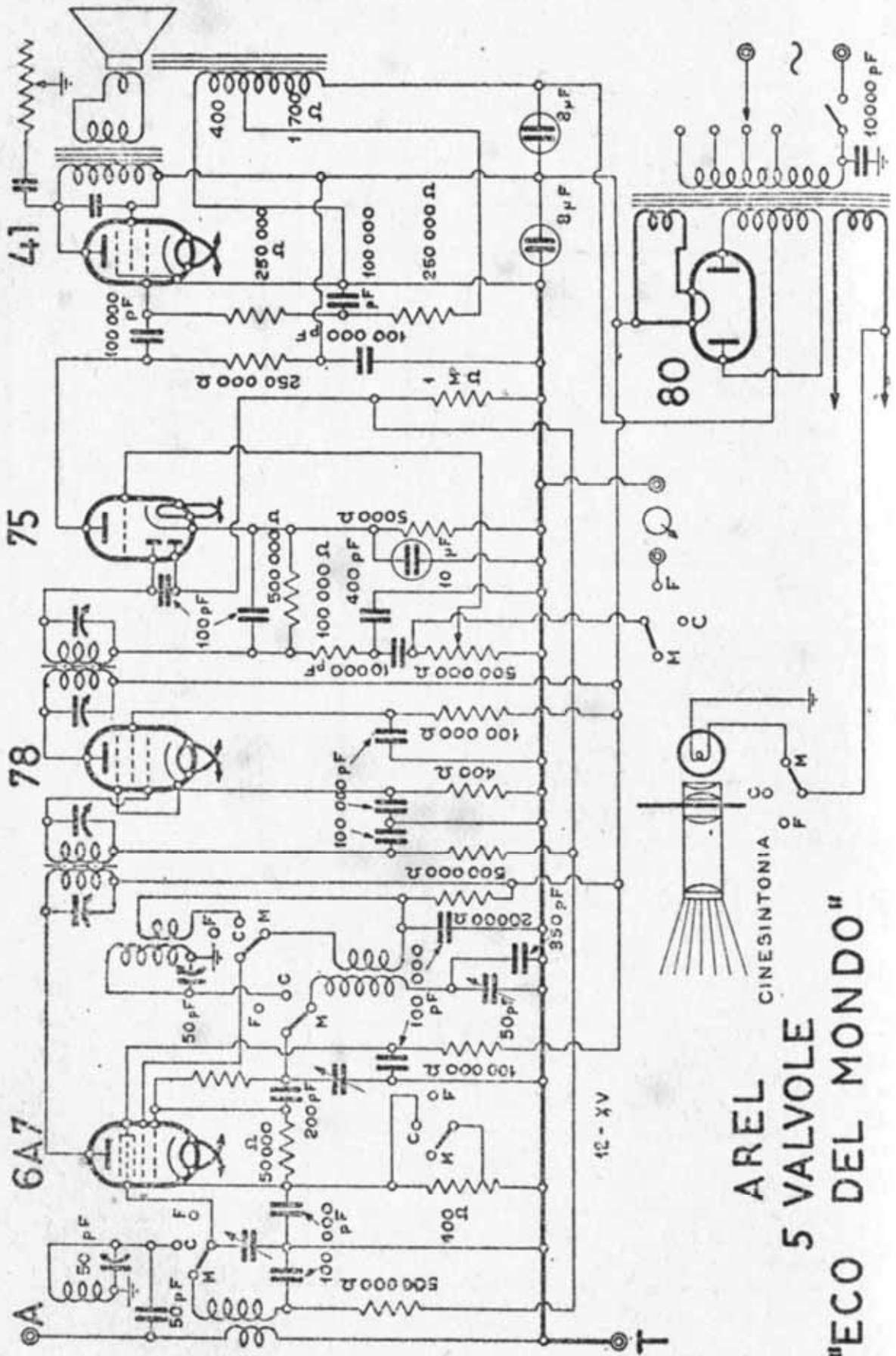

AREL
5 VALVOLE
"ECO DEL MONDO"

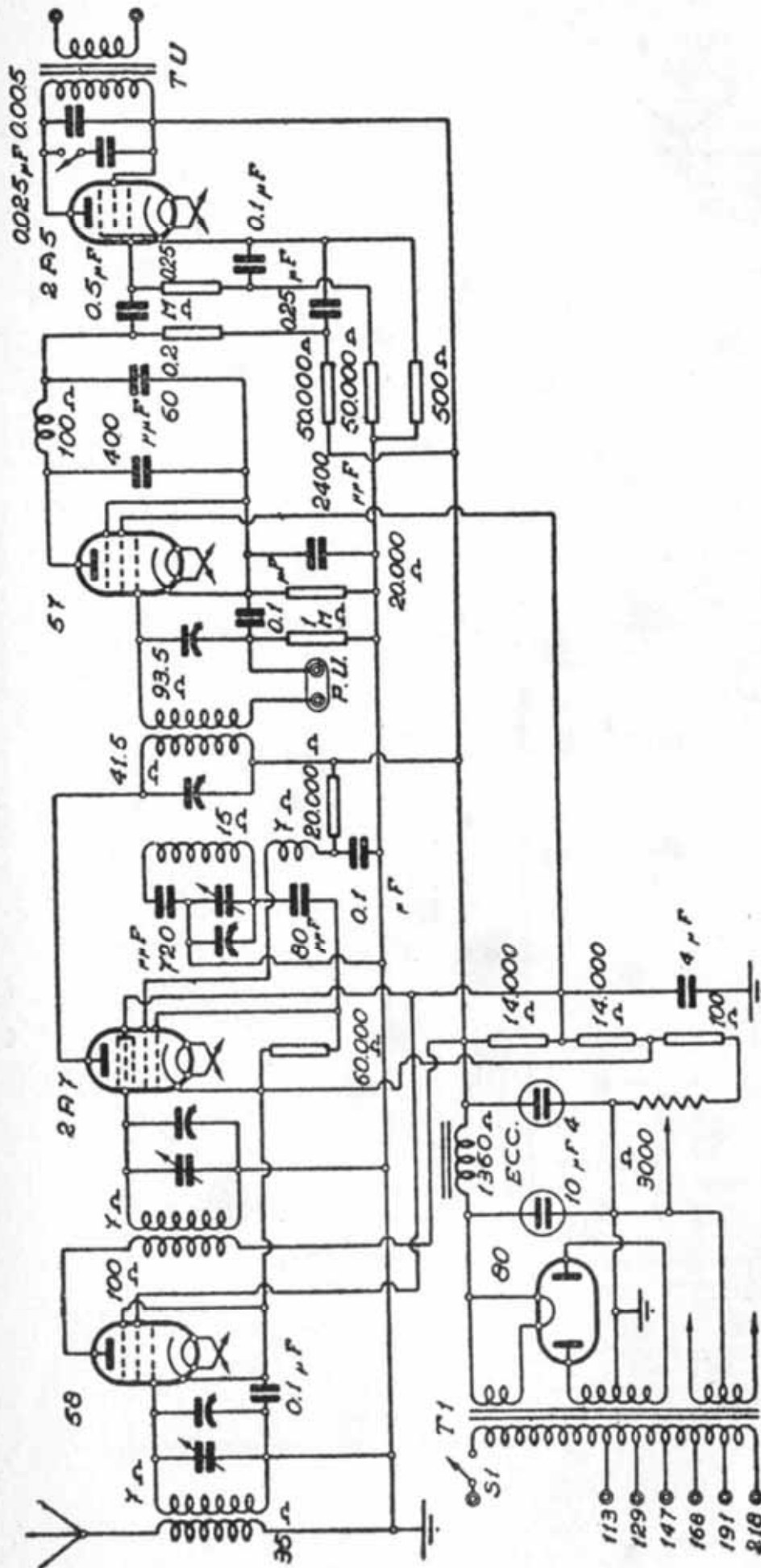

C. G. E. - " AUDIOLA "

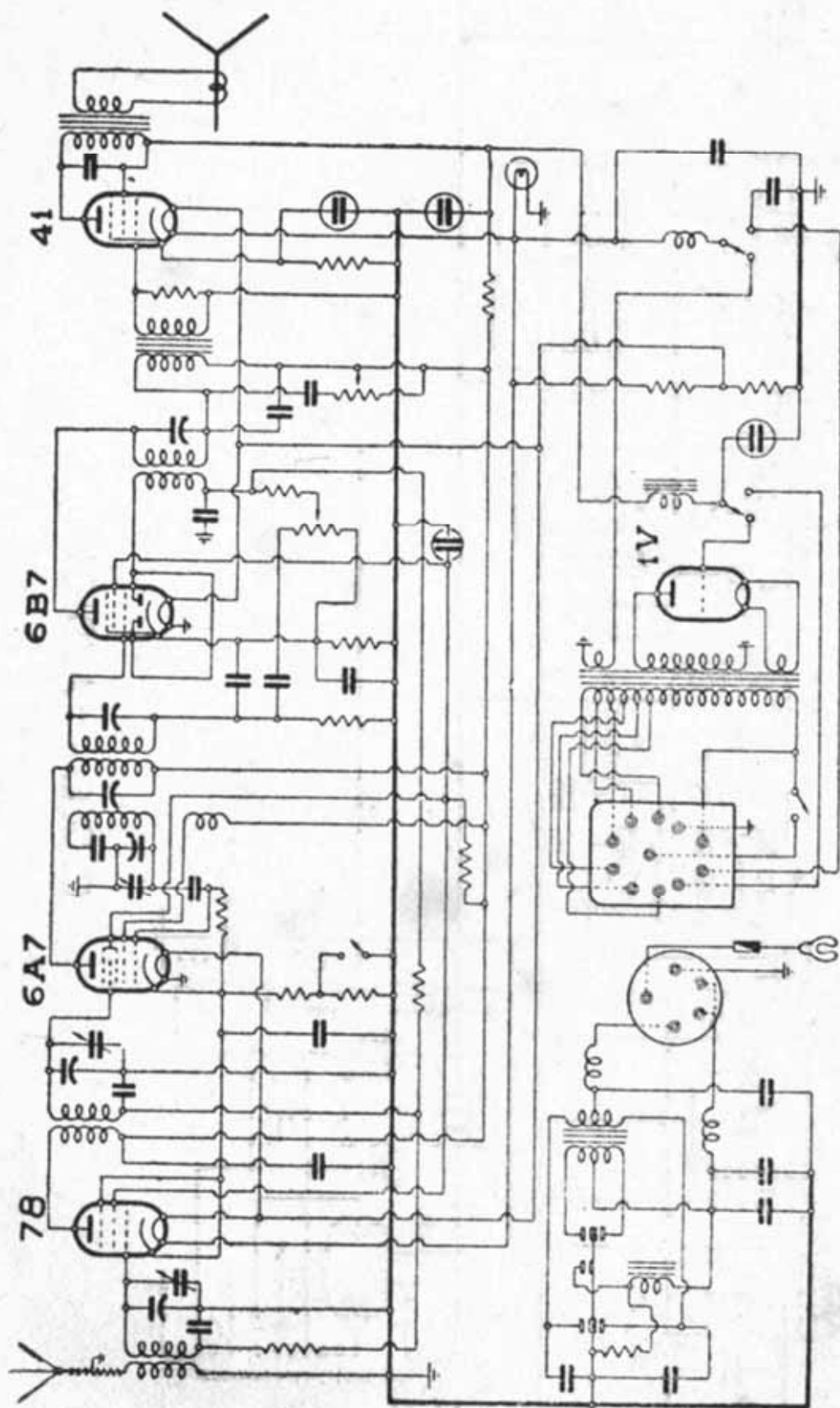

C. G. E. - "AUTORADIO B 52"

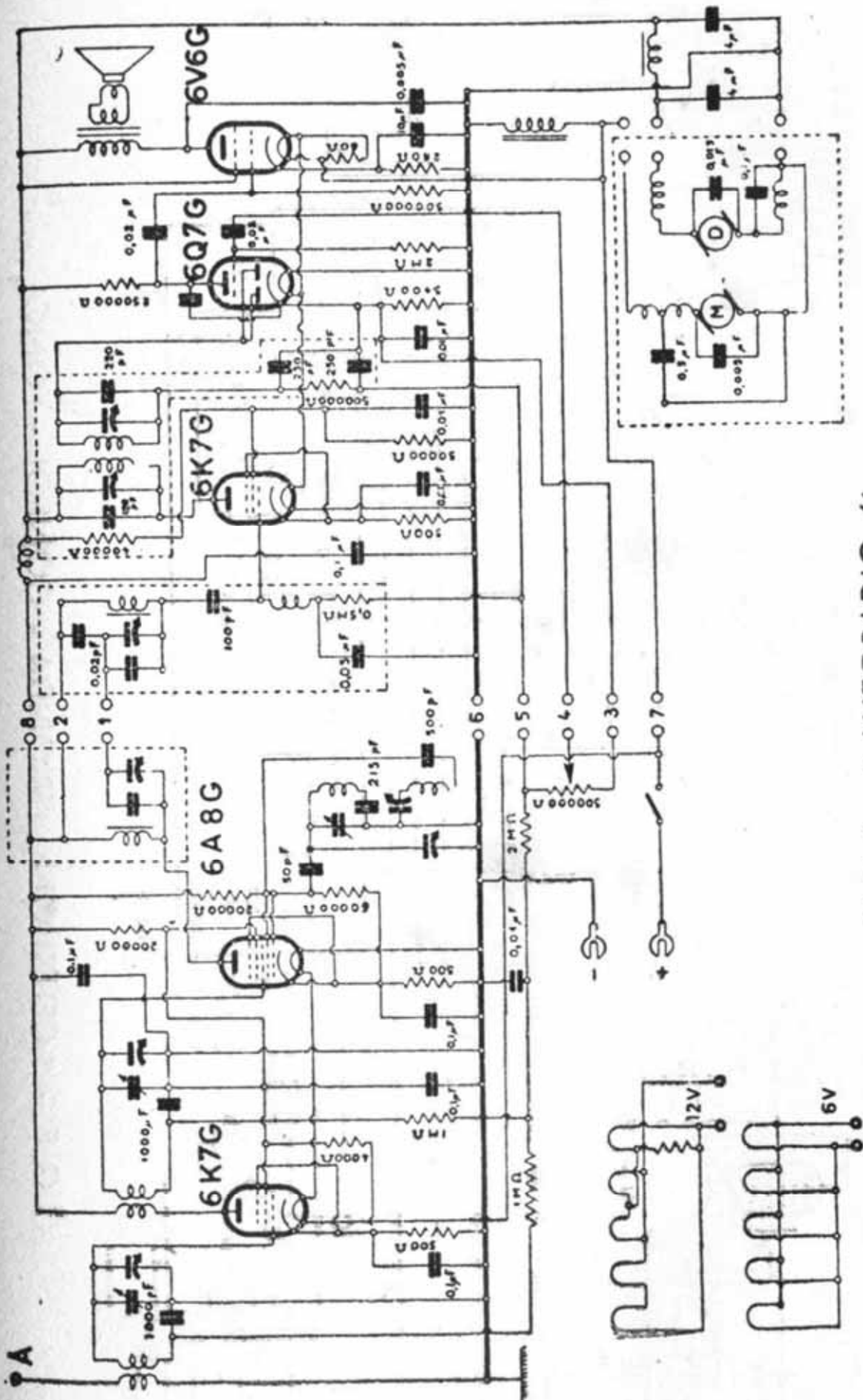

C.G.E. - "AUTORADIO 61"

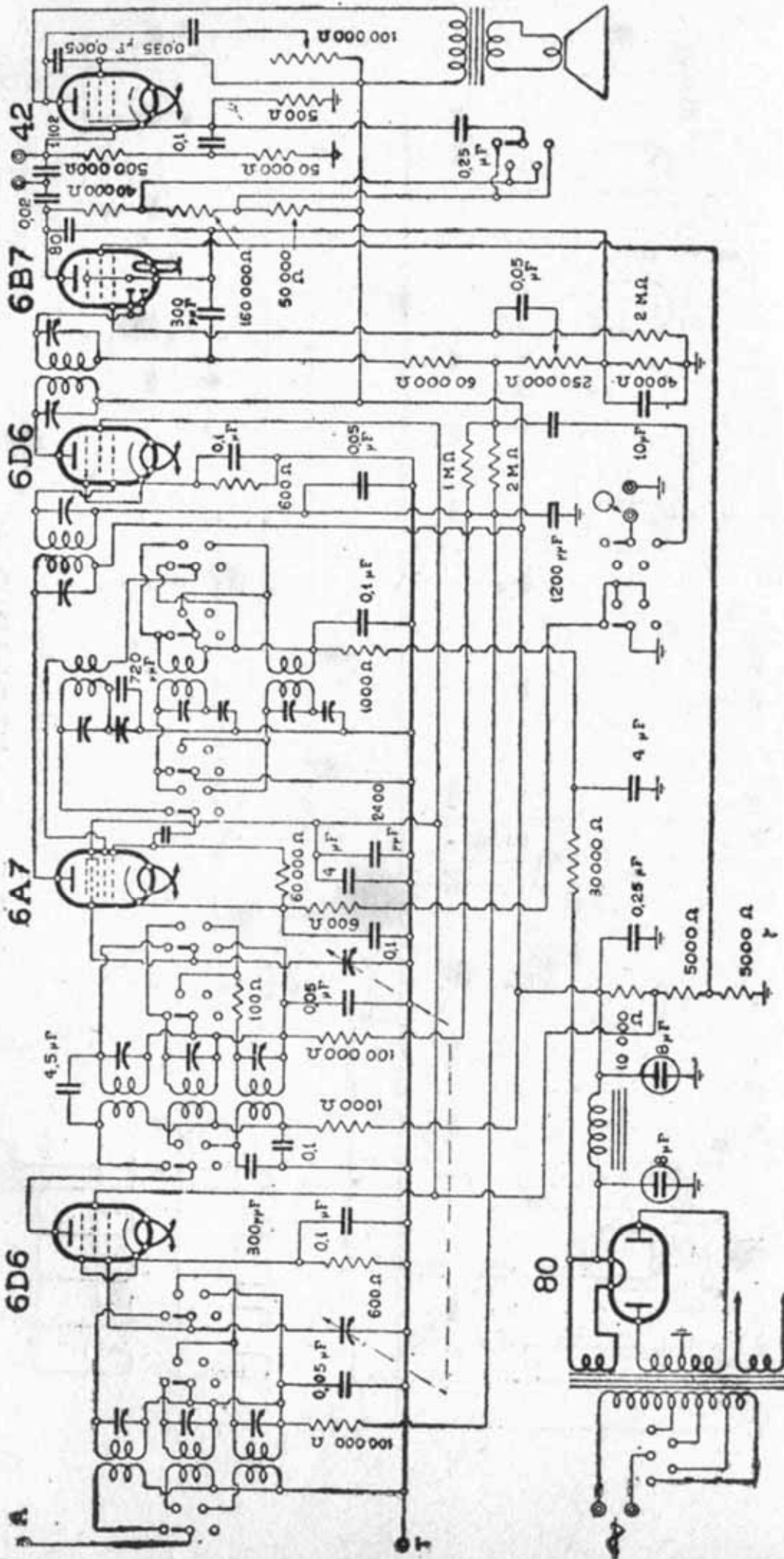

C. G. E. - " CELESTION " (TRIONDA - CONSOL - FONONO)

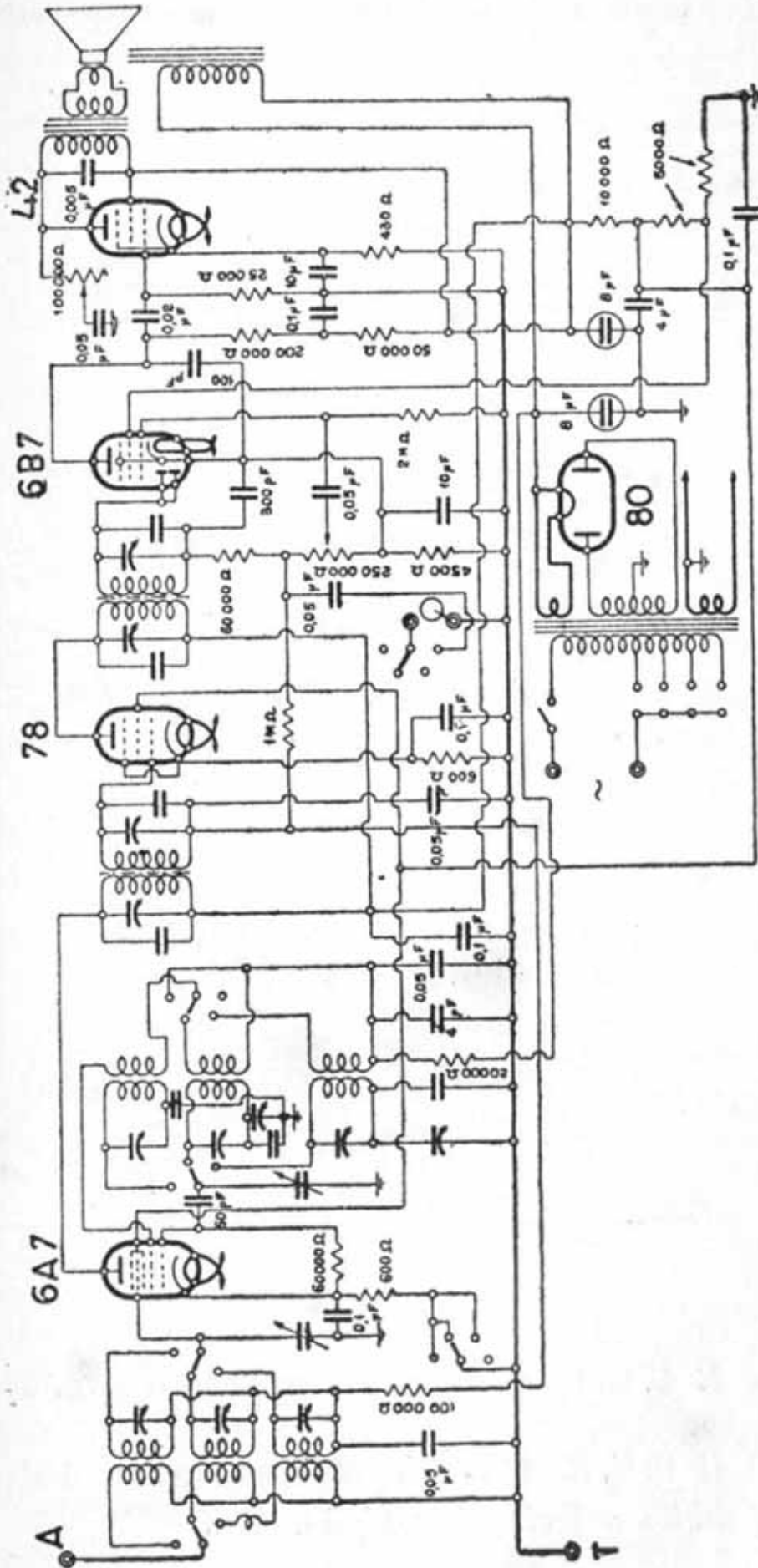

C.G.E. - "MUSSETTA"

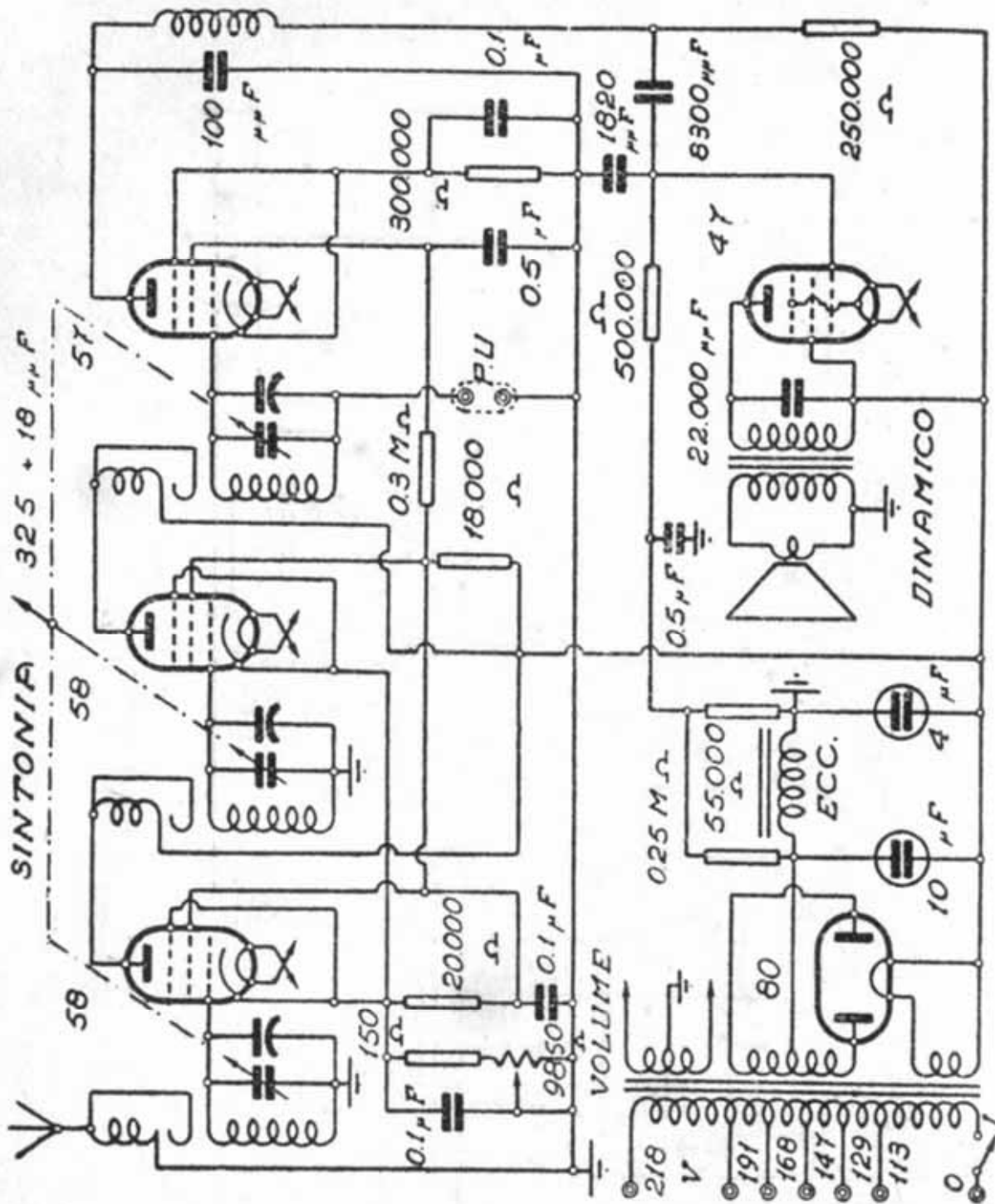

C. G. E. "RADIETTA 53"

NOTA:

- Il C. G. E. Radiobalilla appare a pag. 300.
- Il C. G. E. 252-253 più volte ripetuto è identificabile nel circuito a pag. 276.

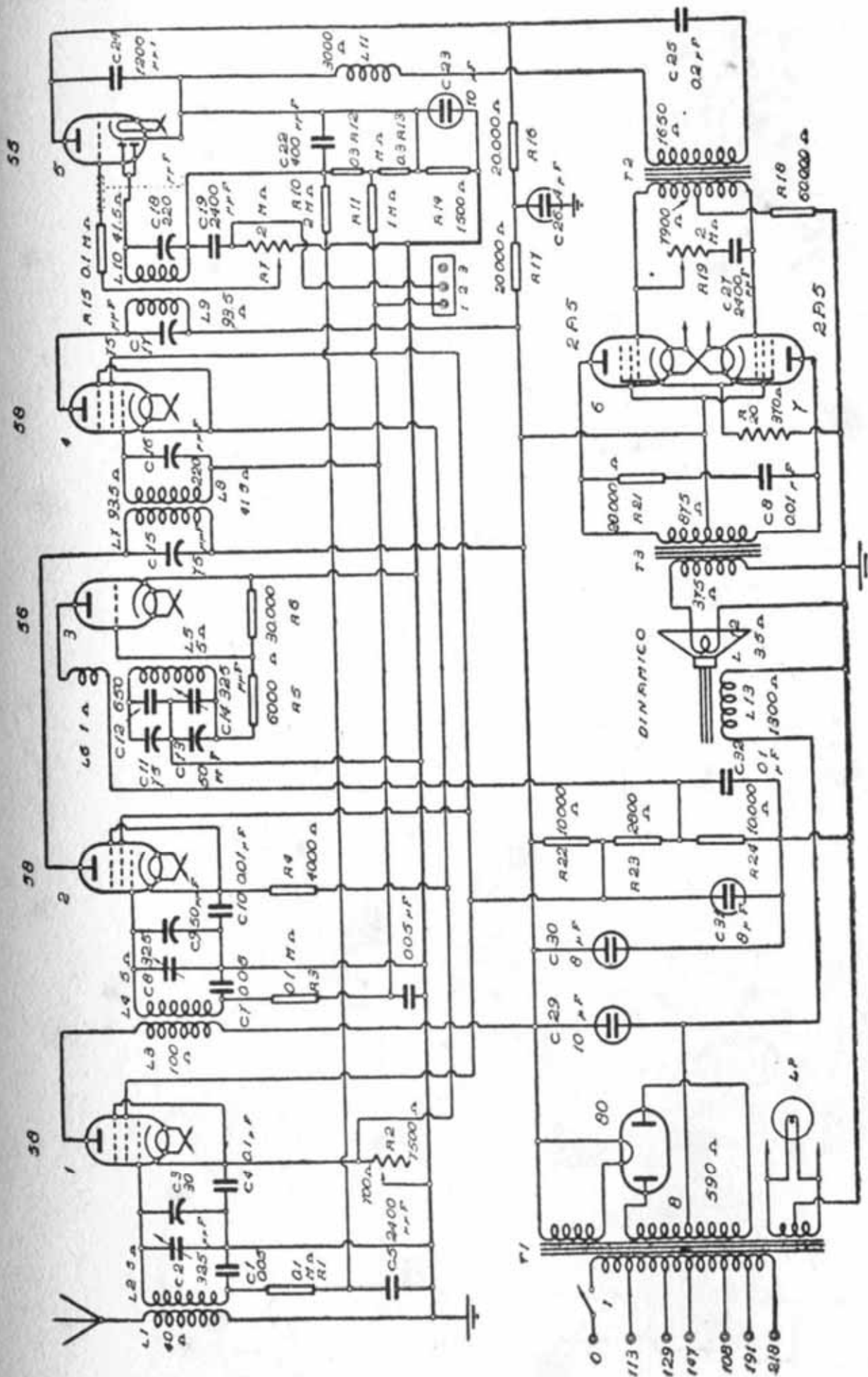

C. G. E. - "SUPERETTA XI," - "CONSOLETTA XI," 1933

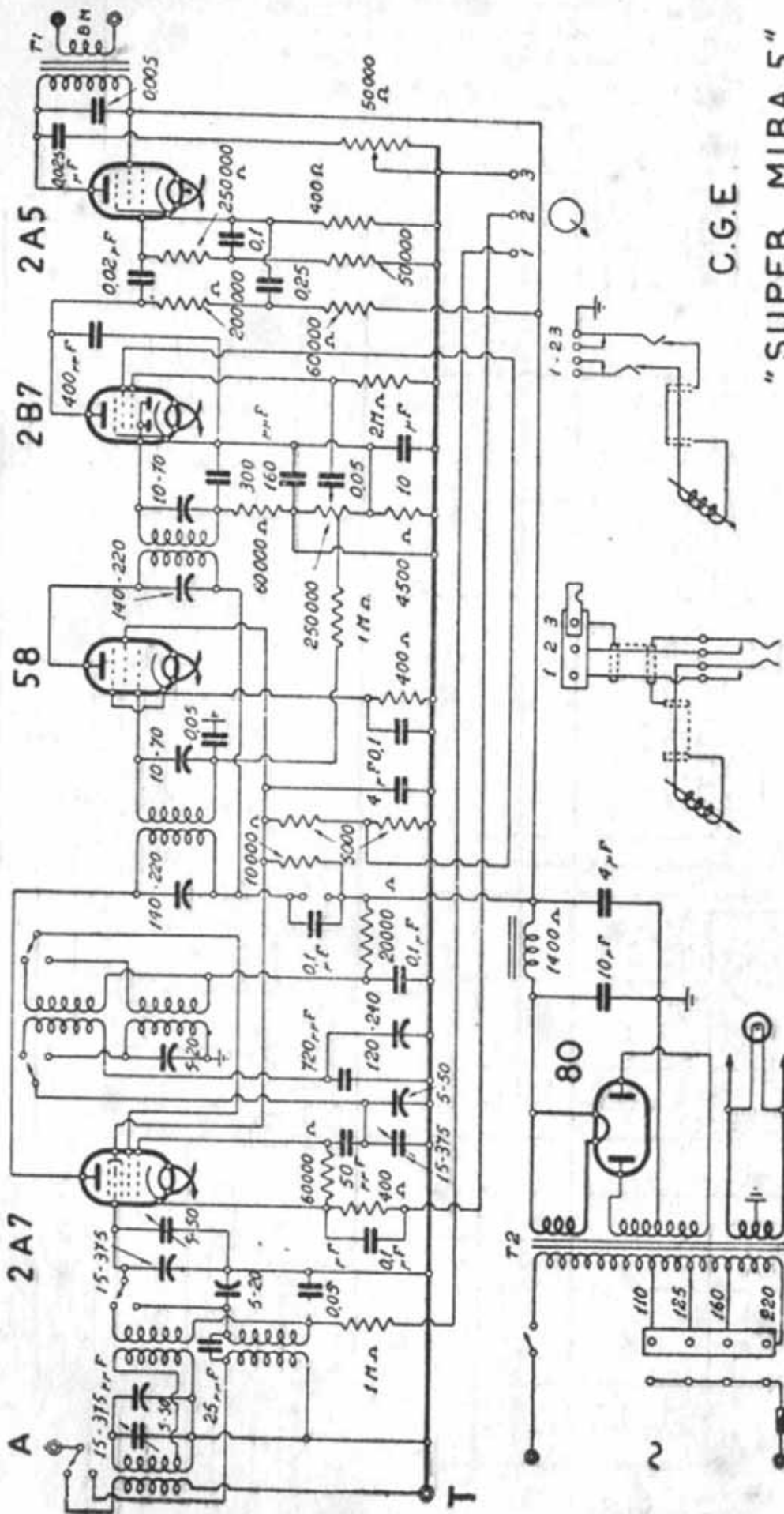

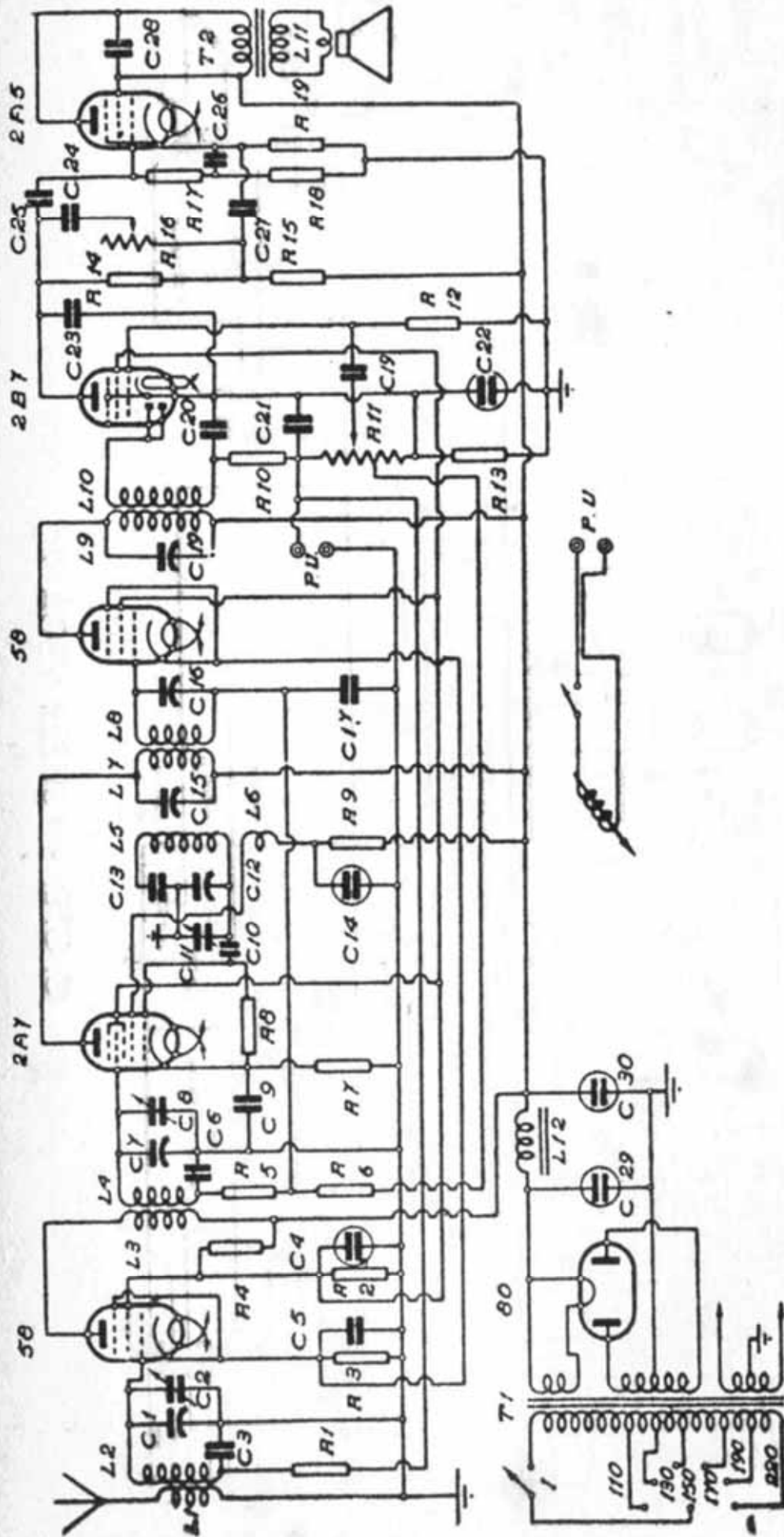

C. G. E. - "SUPERSEI"

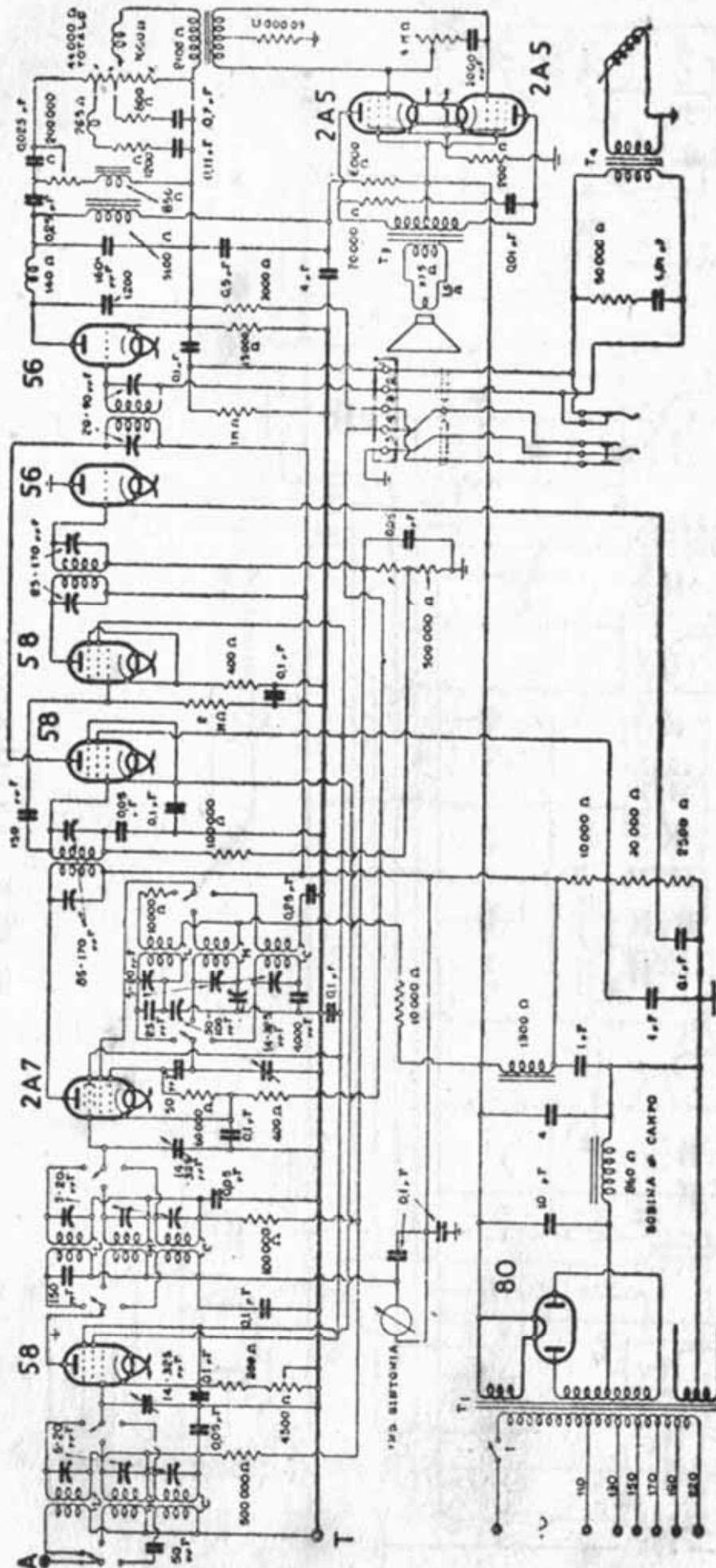

C. G. E. - "SUPER VEGA 9"

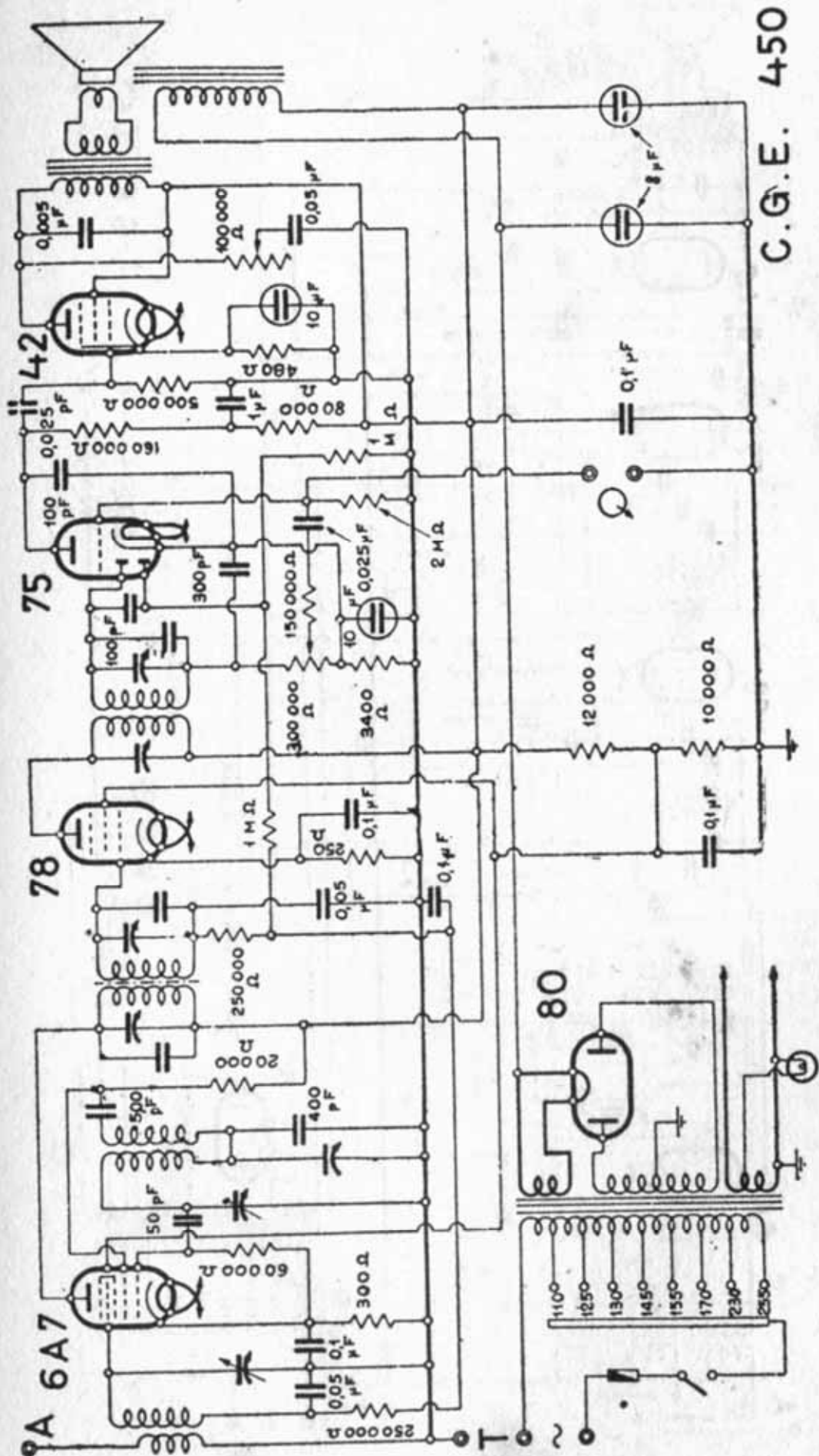

C.G.E. 450

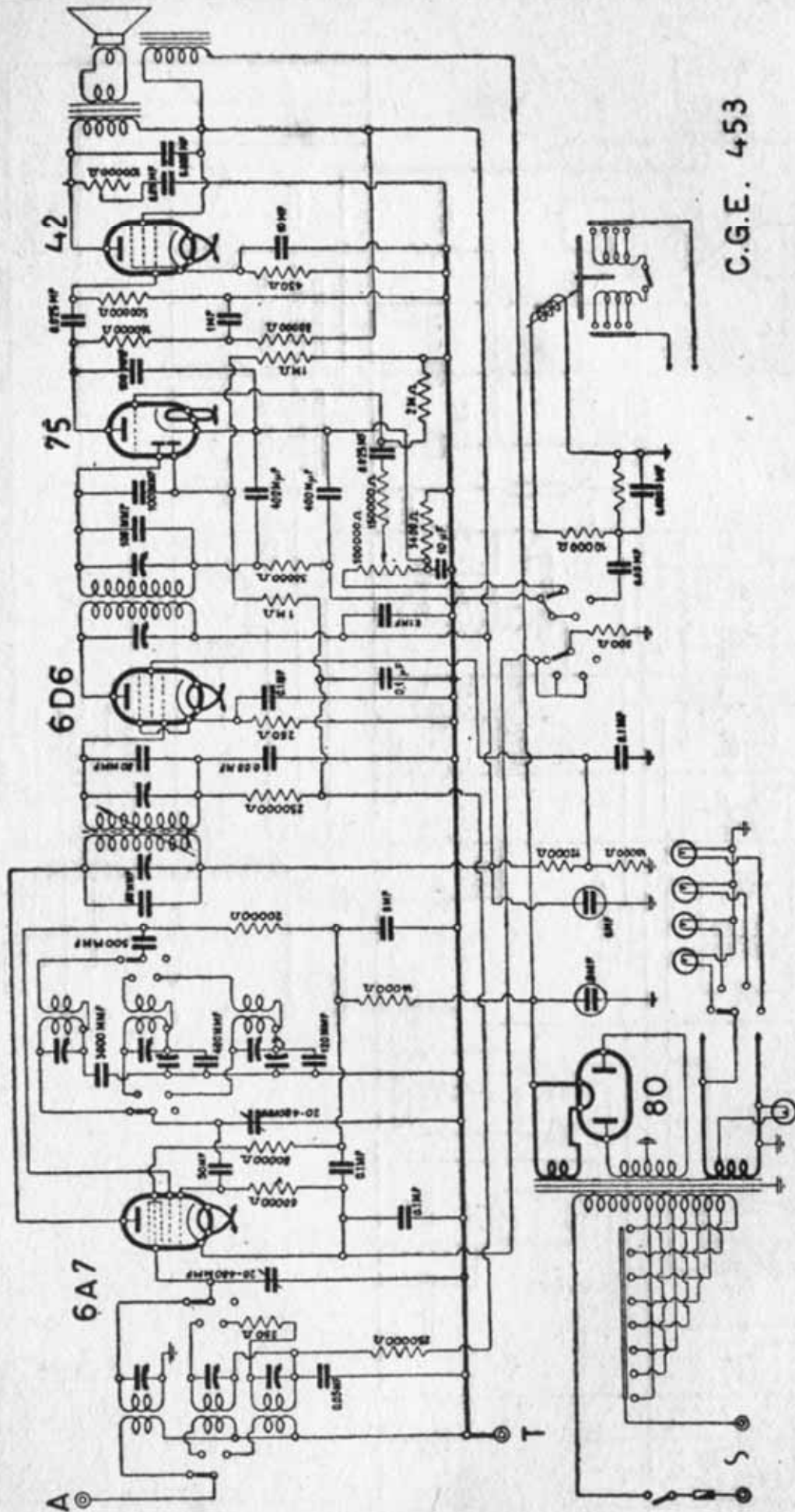

C.G.E. 453